

# Monteringsanvisning

## Kebne Utegym

### Innehållsförteckning

Produktöversikt	s. 2
Kebne Utegym Modul 1	s. 3 - 7
Kebne Utegym Modul 2	s. 8 - 12
Kebne Utegym Modul 3	s. 13 - 17
Kebne Utegym Modul 4	s. 18 - 22
Kebne Utegym Modul 5	s. 23 - 27
Möblering, Säkerhetsavstånd, Fallskydd	s. 28

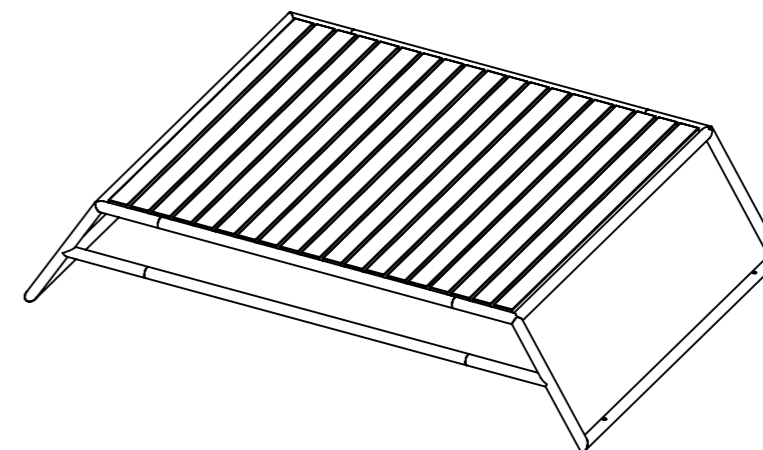
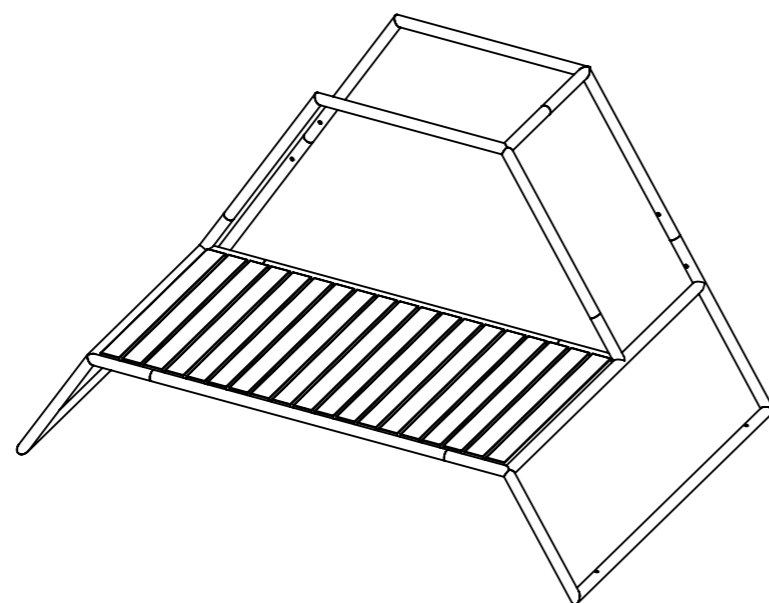
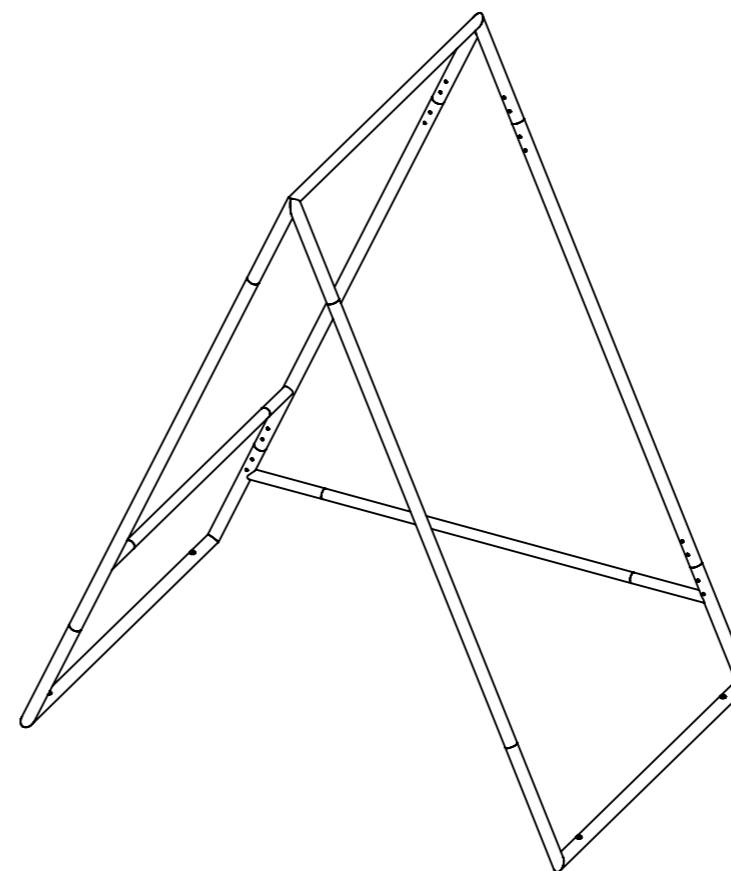

# Kebne Utegym

## Produktöversikt

Ritad av Ulf Hansson  
Uppdaterad 2024-04-19

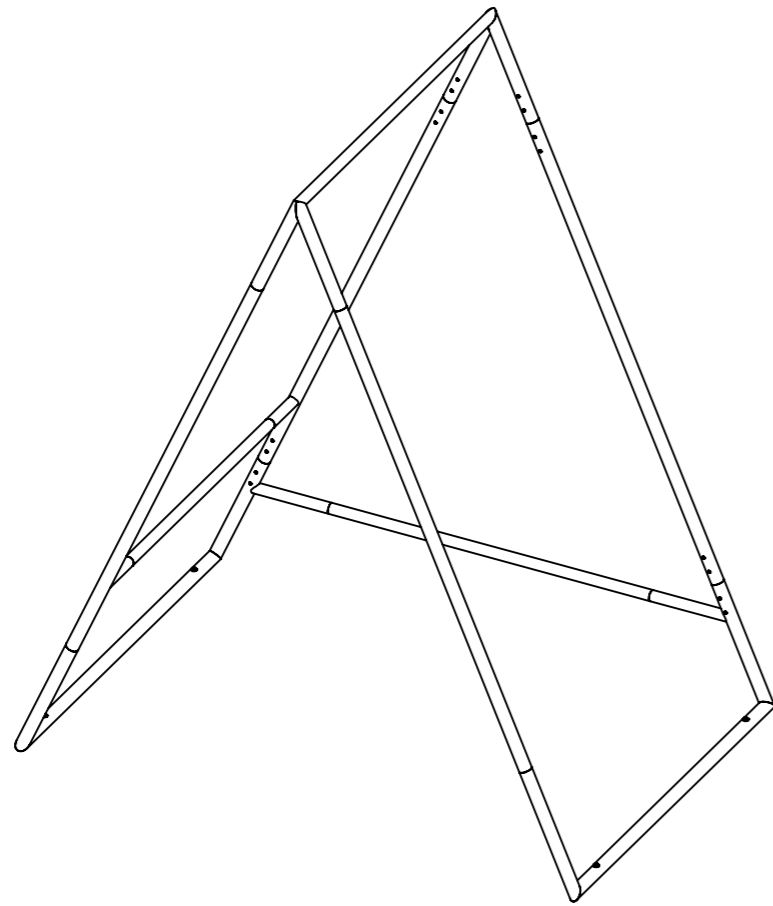

**Ö72-10**  
Kebne Modul 1

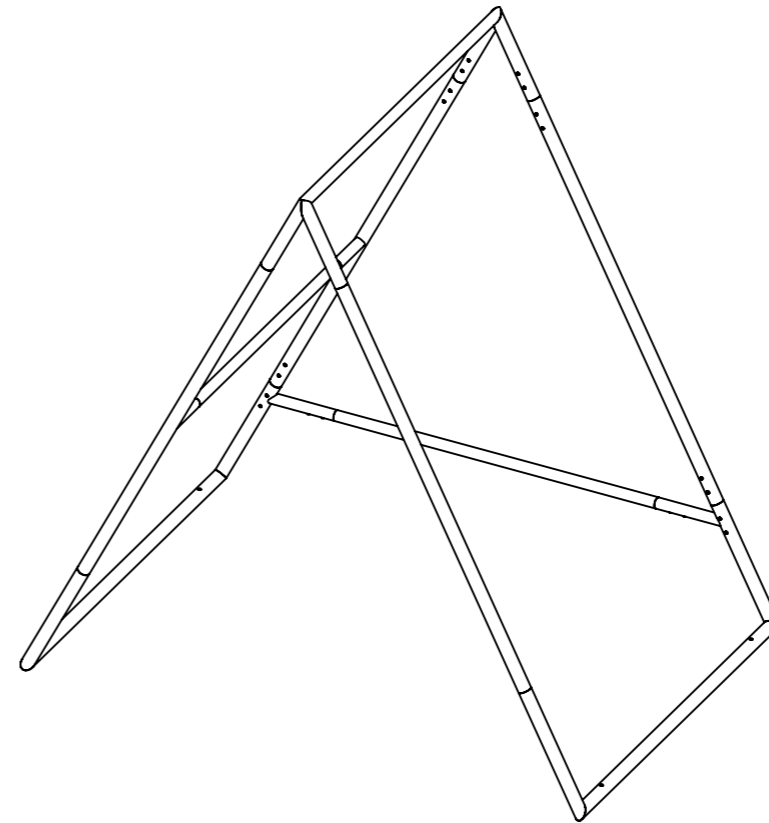

**Ö72-11**  
Kebne Modul 2

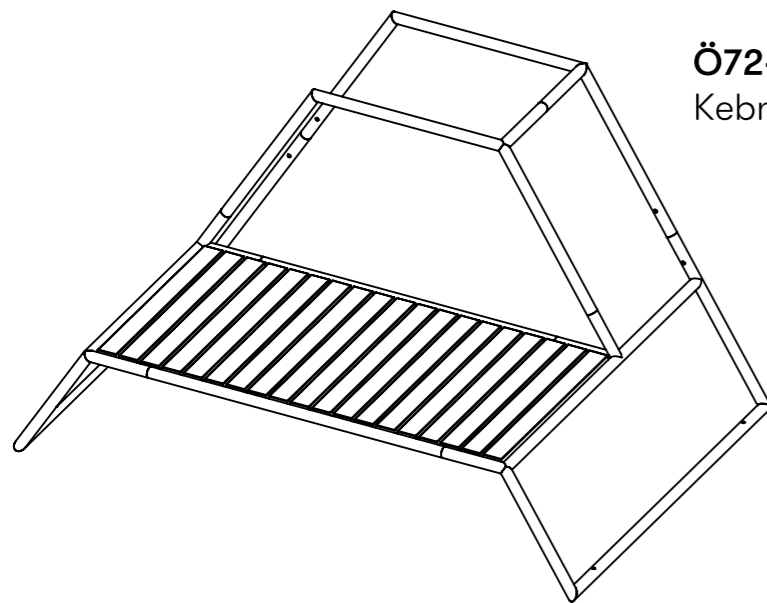

**Ö72-12**  
Kebne Modul 3

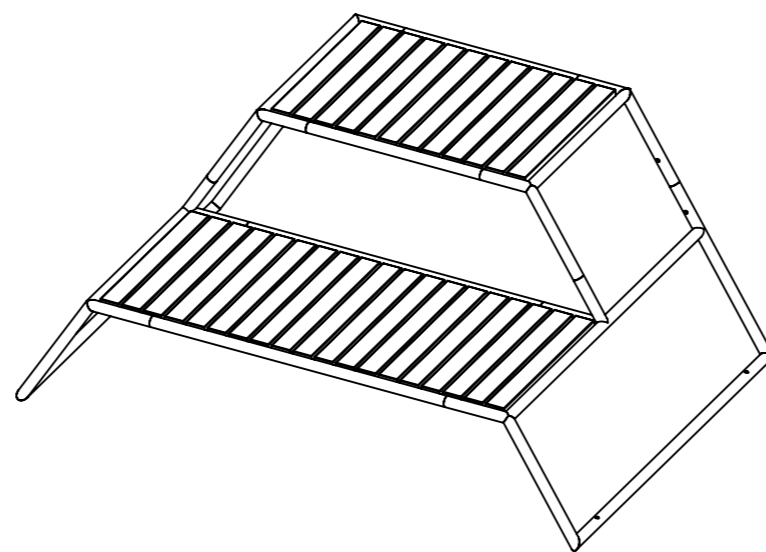

**Ö72-13**  
Kebne Modul 4

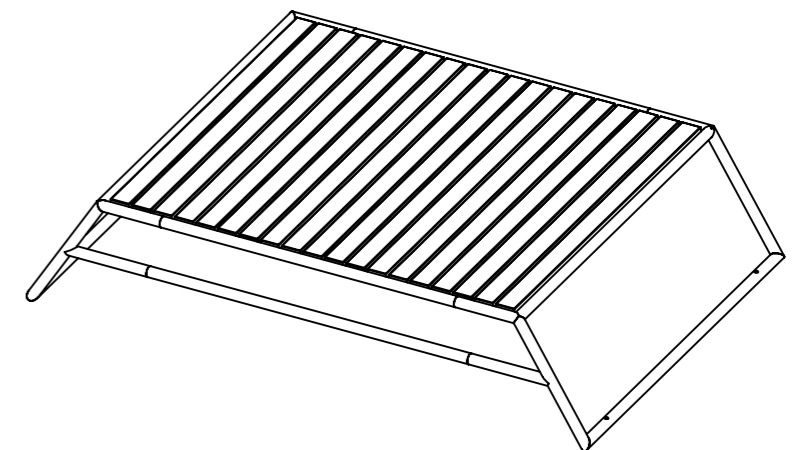

**Ö72-14**  
Kebne Modul 5

# Kebne Utegym Modul 1

## Produktöversikt

Ritad av Ulf Hansson  
Uppdaterad 2024-04-19

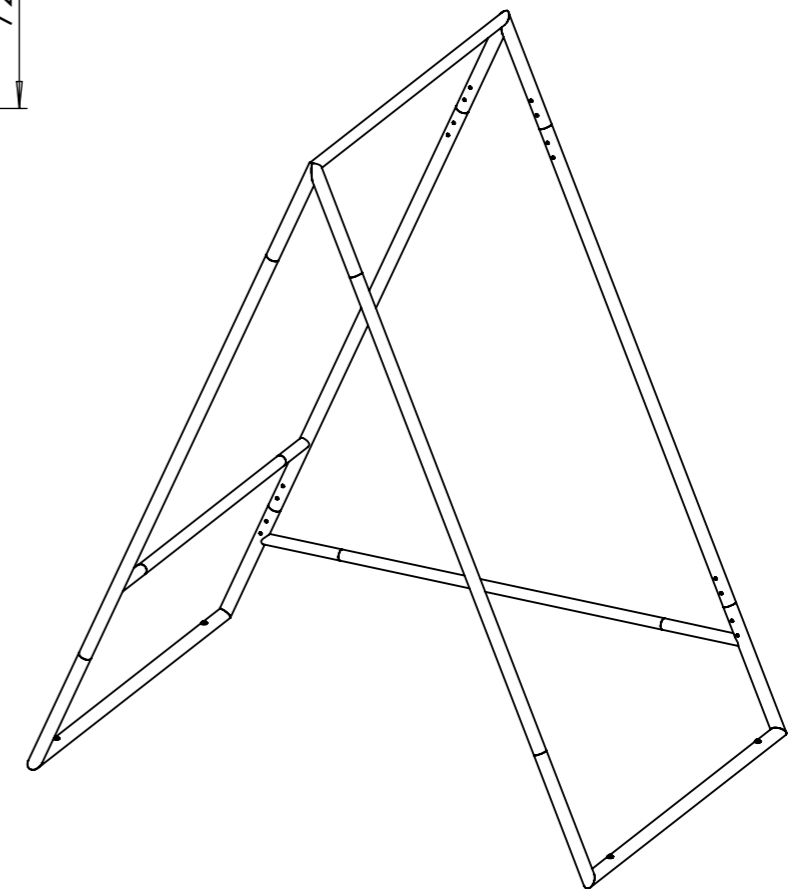
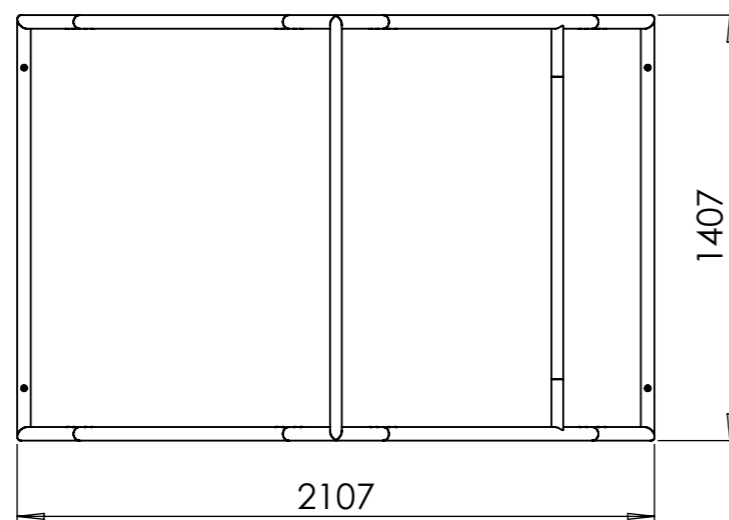
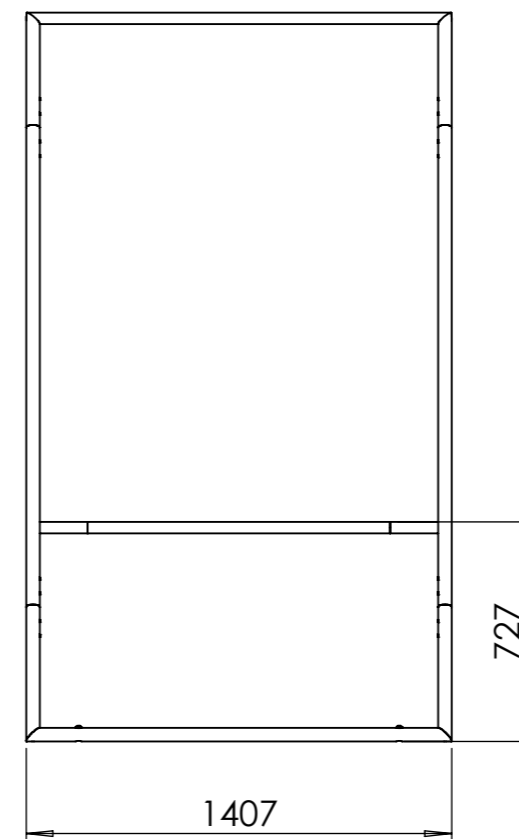
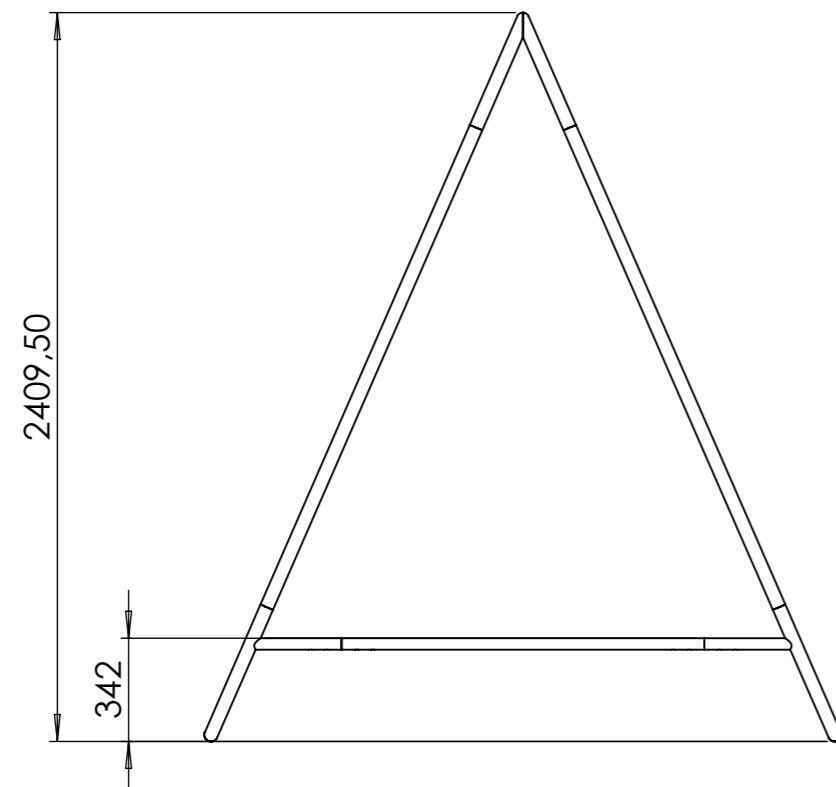

# Kebne Utegym Modul 1

## Ingående delar

Ritad av Ulf Hansson  
Uppdaterad 2024-04-19

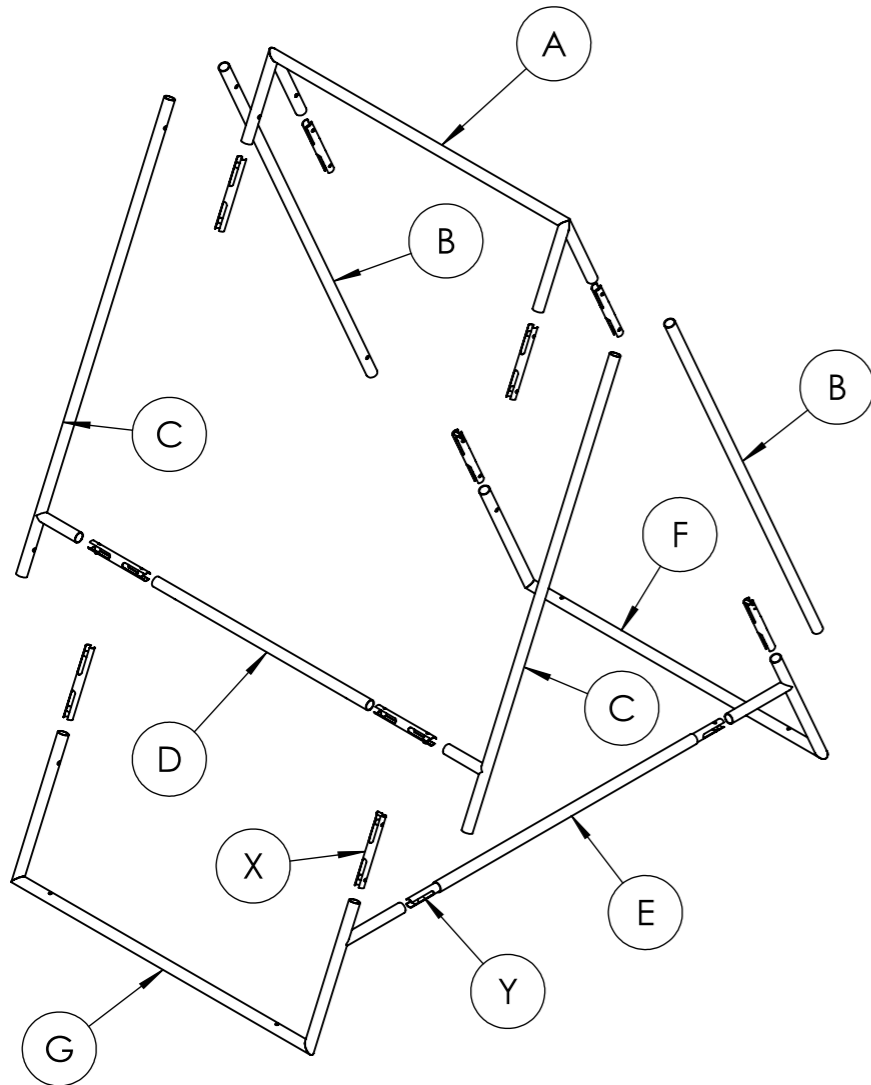

**A - 1 st**

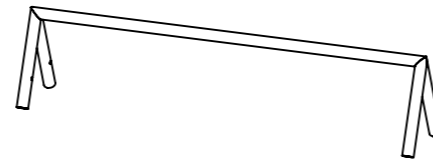

**E - 1 st**

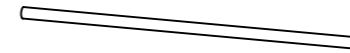

**B - 2 st**

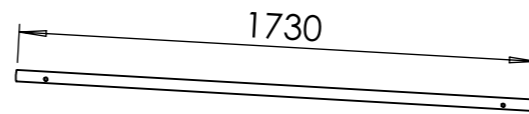

**F - 1 st**

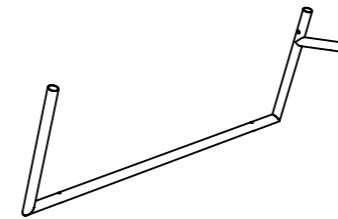

**C - 2 st**

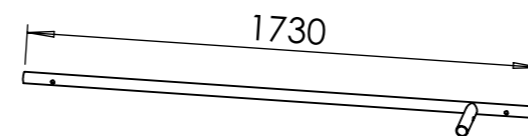

**G - 1 st**

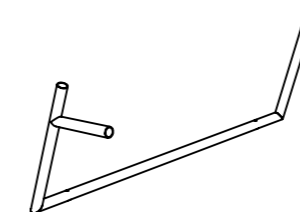

**D - 1 st**

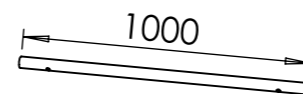

**X - 8 st (45 mm)**



**Y - 4 st (38 mm)**



**Ö72-10**

Kebne Utegym Modul 1

### Skruspecifikation

- Stoppskruv M10 x 30 - 48 st
- K6S M10 x 30 - 4 st
- Brickor för M10 4 st

**Ö72-17M**

Vid fastsättning 20 cm under mark

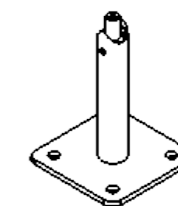

**Y - 4 st**

**Ö72-17N**

Vid fastsättning ovan mark



**Z - 4 st**

# Kebne Utegym Modul 1

## Montering

Ritad av Ulf Hansson  
Uppdaterad 2024-04-19

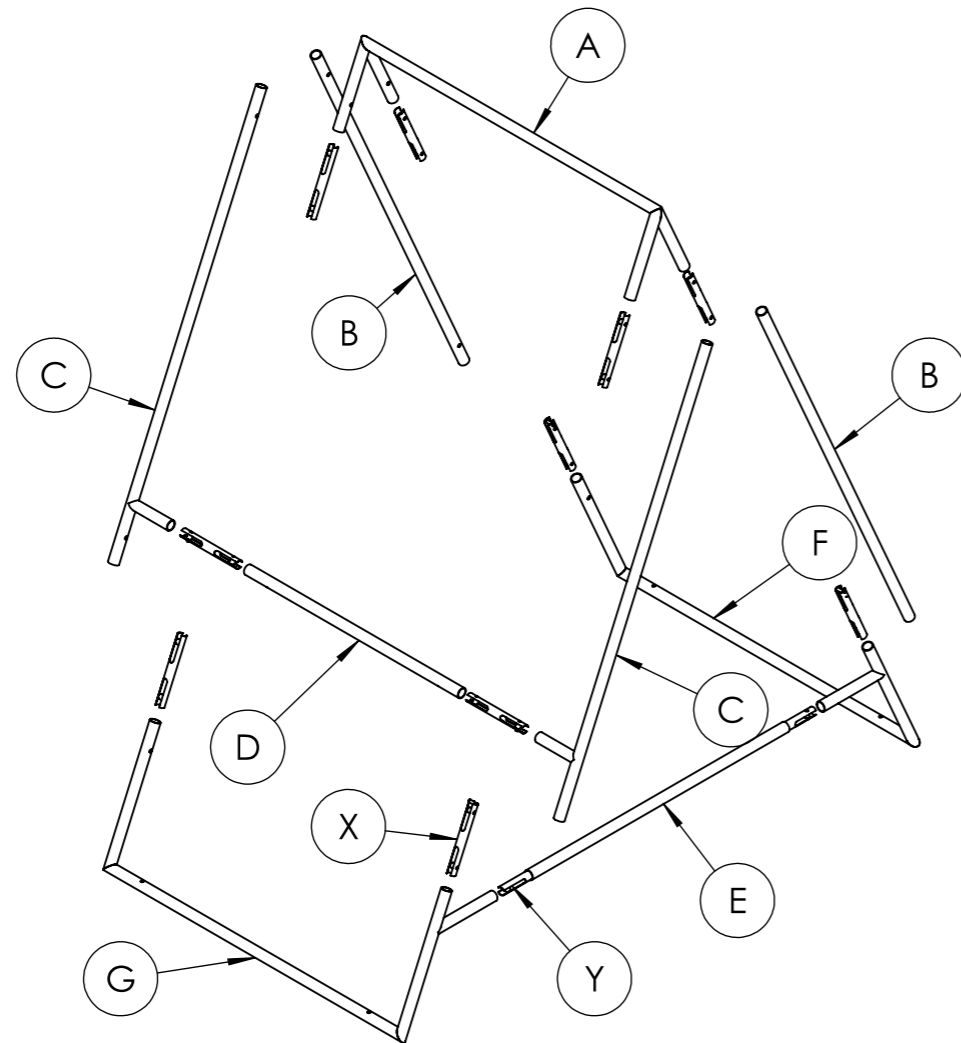

### Montering Kebne Modul 1

1. Montera de två gavelsidorna BCDF och BCEF mha kopplingsbeslag X och mhd Y mellan CD och mellan EF. Se princip för montering.
2. Skruva fast kopplingsbeslagen (utan att dra åt dem) i alla öppningar på A respektive G. Där kopplingsbeslag Y används mellan G och E.
3. För ihop de båda gavlarna med A och G samtidigt.
4. Dra åt alla skruvar ordentligt.

Konstruktionen bygger på att de sitter i spänn.

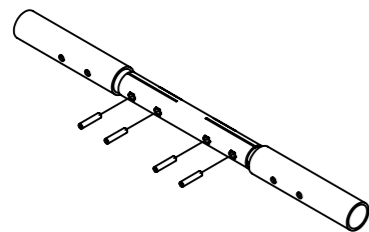

1. I varje möte behövs ett kopplingsbeslag samt fyra stoppskruvar M10x30.

OBS! Skruvarna måste smörjas!

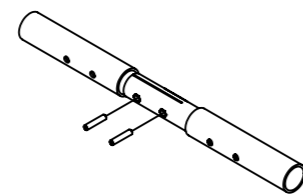

2. Skruva fast kopplingsbeslaget i den ena delen utan att dra åt skruven.

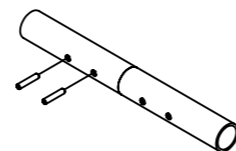

3. Sätt ihop delarna och skruva i den andra skruven.

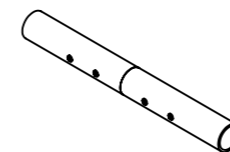

4. Se till att båda delarna ligger dikt an och dra sedan åt skruvarna. Viktigt att dra ordentligt, då principen bygger på att kopplingsbeslaget spänns isär.

# Kebne Utegym Modul 1

## Fastsättning under mark

Ritad av Ulf Hansson  
Ritad datum 2024-04-19

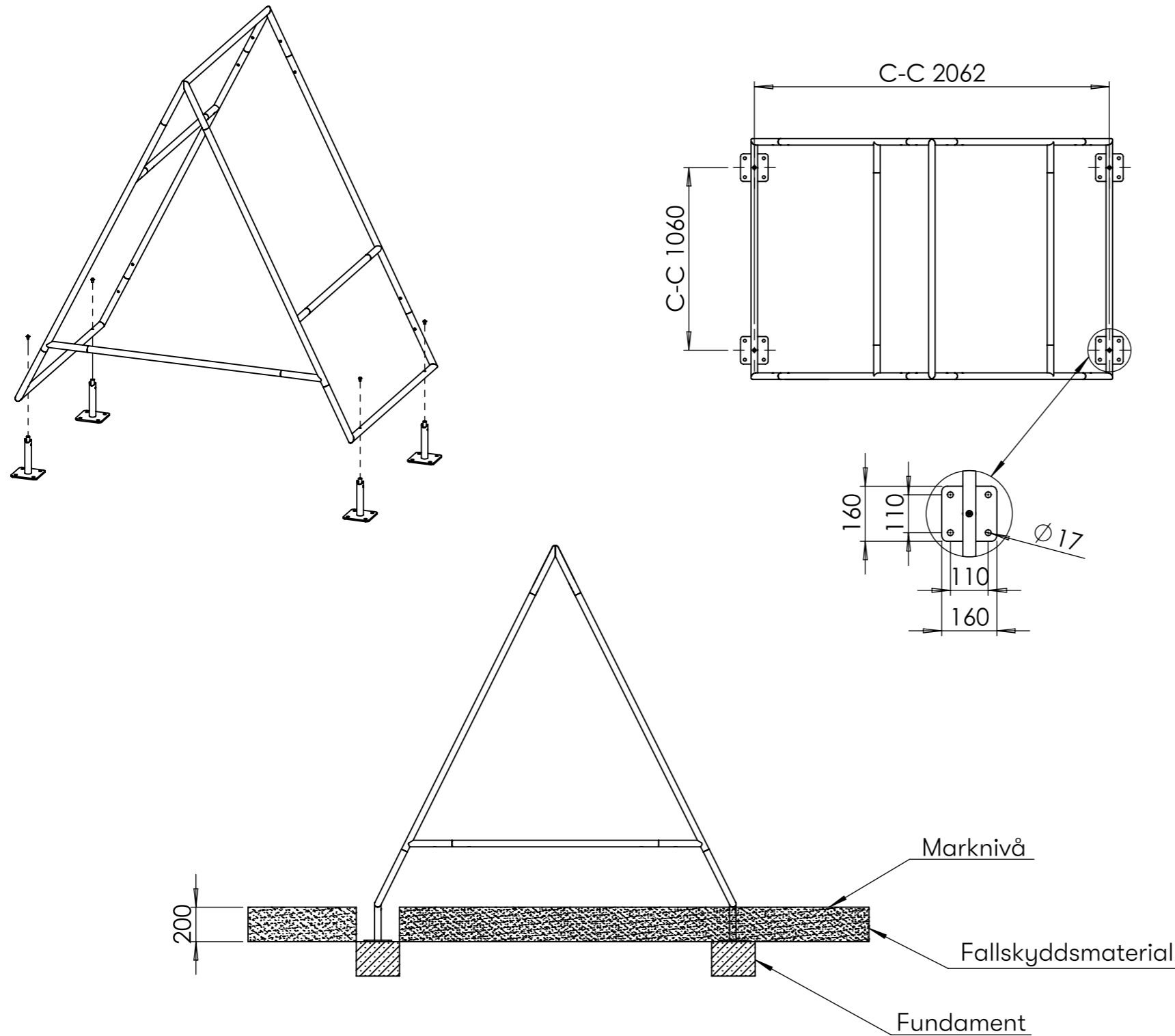

### Markfast

Montera fastsättningsbeslagen med medföljande bricka + K6S M10 x 30. Dra skruven fullt. Röret skall plattas till något mot fastsättningsbeslaget.

Fastsättningsbeslagen har fotplatta med fyra hål avsedda för montering med M16 bult.

### Markfästning ordning

1. Gräv till frostfritt djup och grunda med ett icke tjälskjutande material.
2. Använd prefab-fundament alternativt gjut betongfundament på plats.
3. Borra hål i fundamentet och montera med kemankare eller expander.
4. Avslutningsvis fyll på med 200 mm av stötdämpande underlag. Exempelvis bar, grus eller sand.

# Kebne Utegym Modul 1

## Fastsättning ovan mark

Ritad av Ulf Hansson  
Ritad datum 2024-04-19

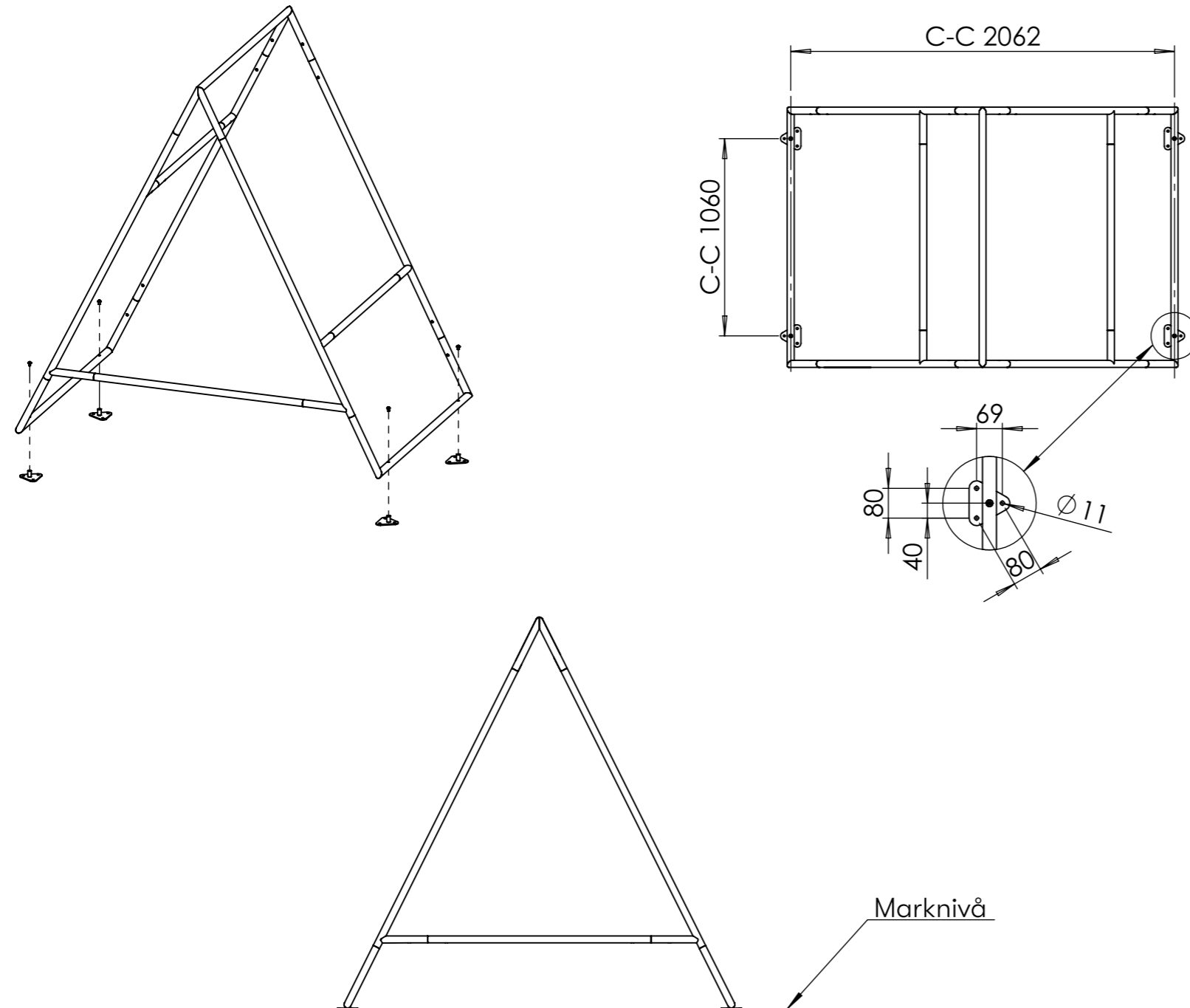

### Fastsättningsbar

Montera fastsättningsbeslagen med medföljande bricka + K6S M10 x 30. Dra skruven fullt. Röret skall plattas till något mot fastsättningsbeslaget.

Fastsättningsbeslagen har fotplatta med tre hål avsedda för montering med M10 bult.

### Montering på träunderlag

Förborra och montera med fransk träskruv.

### Montering mot betong eller stenblock etc.

Borra hål i underlaget och montera med kemankare eller expander.

# Kebne Utegym Modul 2

## Produktöversikt

Ritad av Ulf Hansson  
Uppdaterad 2022-04-13

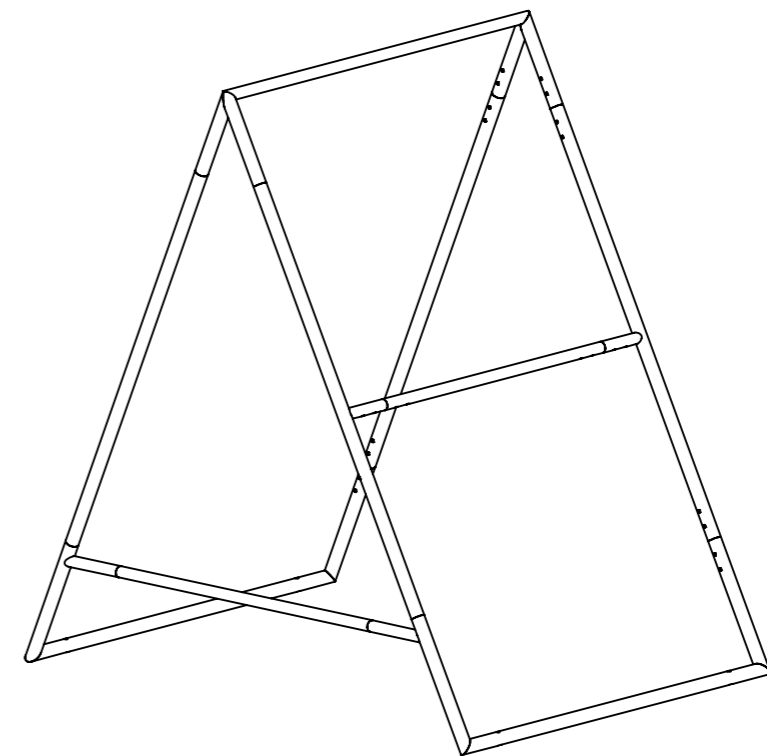
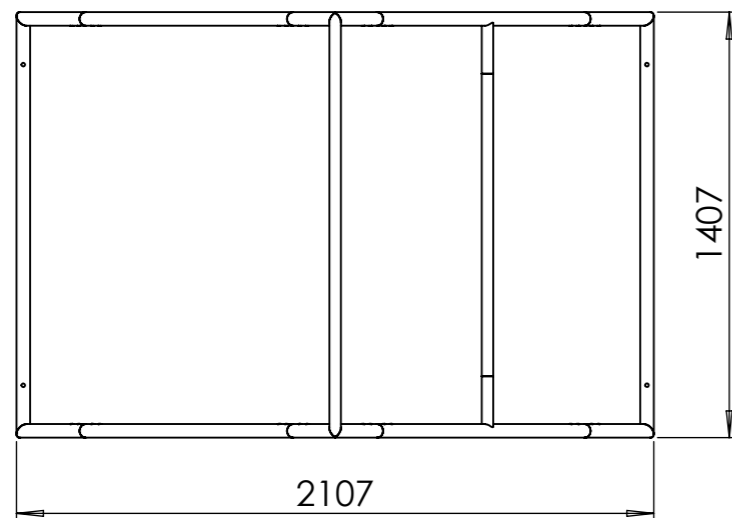
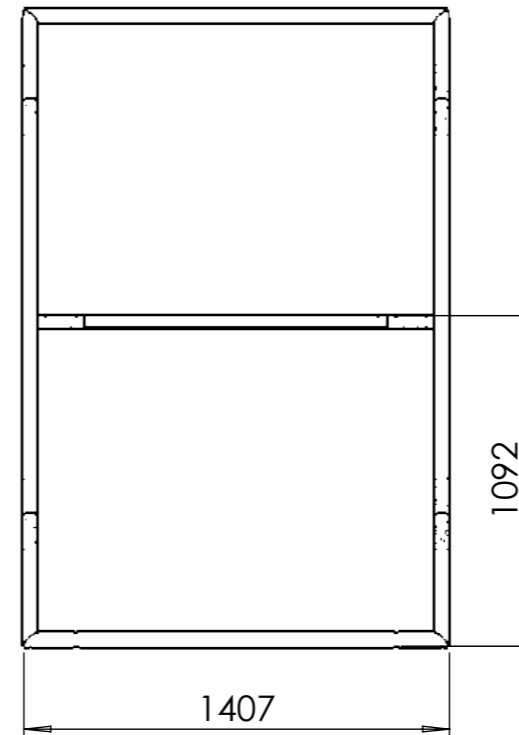
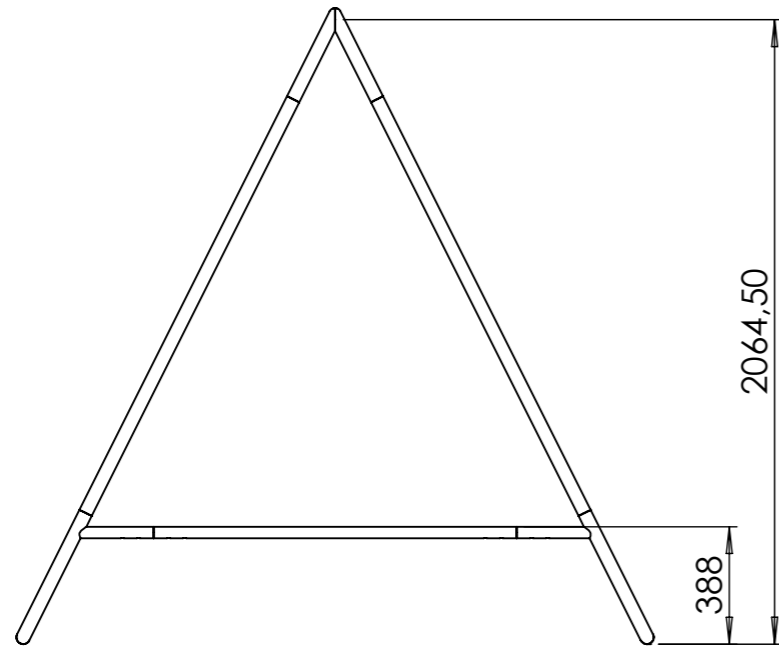



# Kebne Utegym Modul 2

## Ingående delar

Ritad av Ulf Hansson  
Uppdaterad 2022-04-13

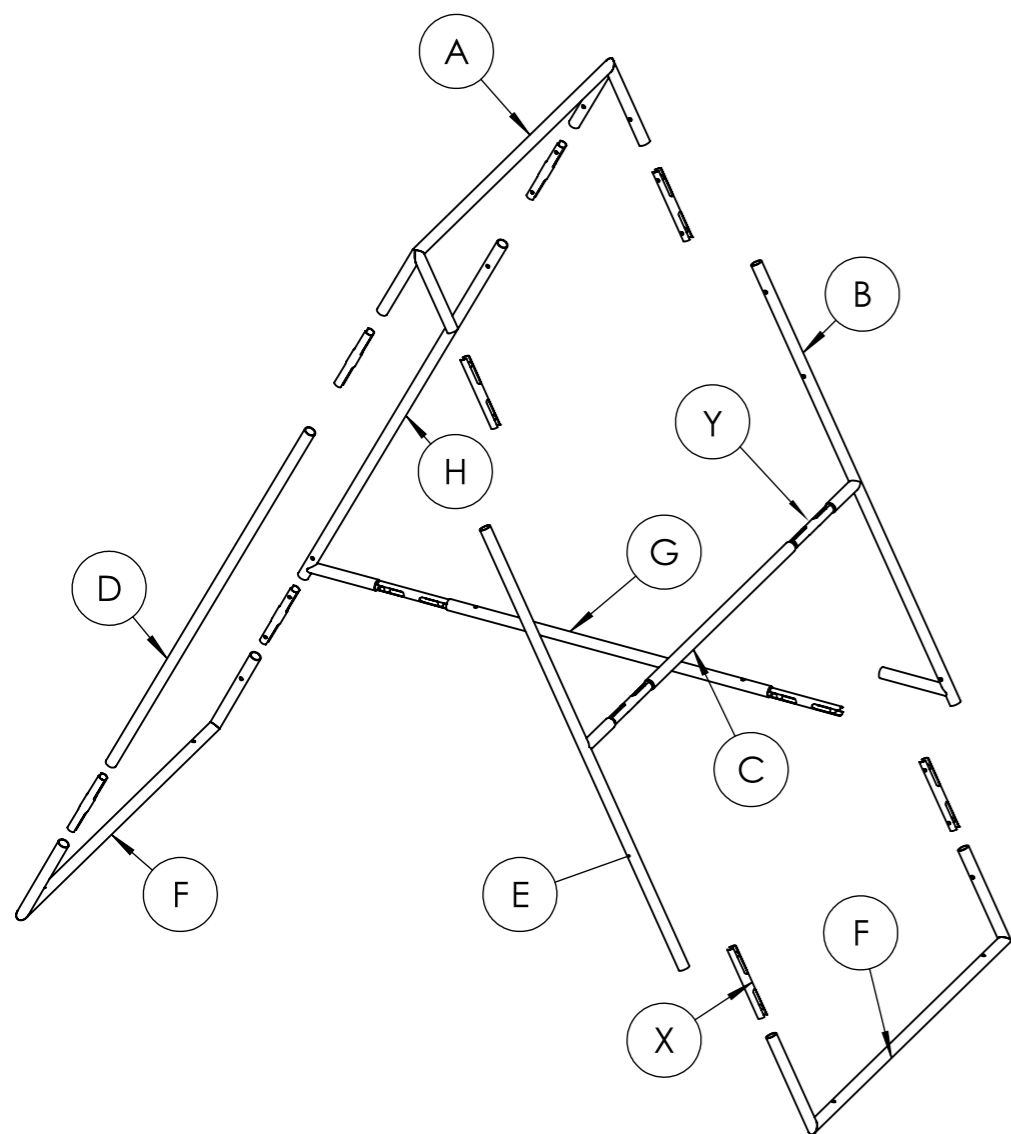

A - 1 st

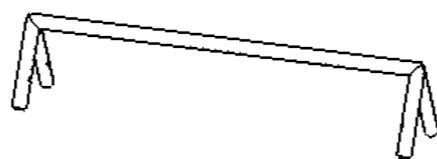

B - 1 st

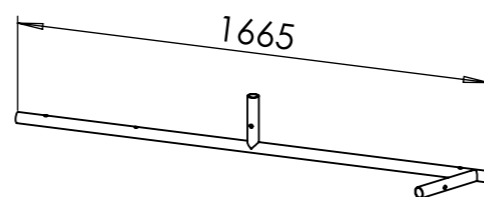

C - 1 st

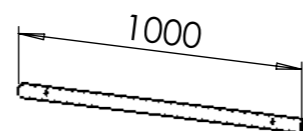

D - 1 st

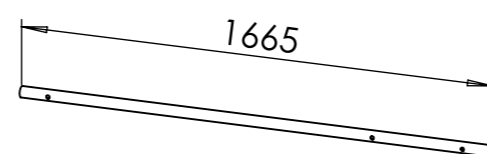

X - 8 st (45 mm)



E - 1 st

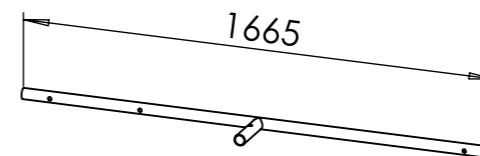

F - 2 st

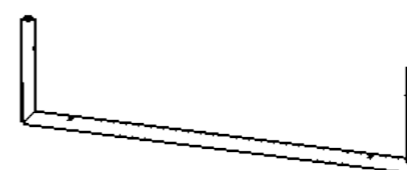

G - 1 st

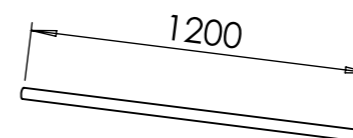

H - 1 st

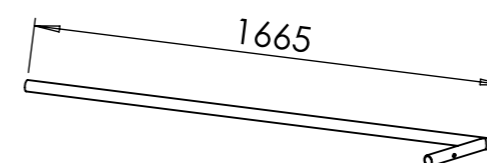

Y - 4 st (38 mm)



**Ö72-11**  
Kebne Utegym Modul 2

### Skruspecifikation

- Stoppskruv M10 x 30 - 48 st
- K6S M10 x 30 - 4 st
- Brickor för M10 4 st

**Ö72-17M**  
Vid fastsättning 20 cm under mark

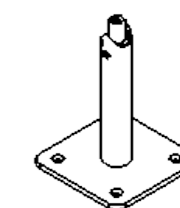

Y - 4 st

**Ö72-17N**  
Vid fastsättning ovan mark



Z - 4 st

# Kebne Utegym Modul 2

## Montering

Ritad av Ulf Hansson  
Uppdaterad 2022-04-13

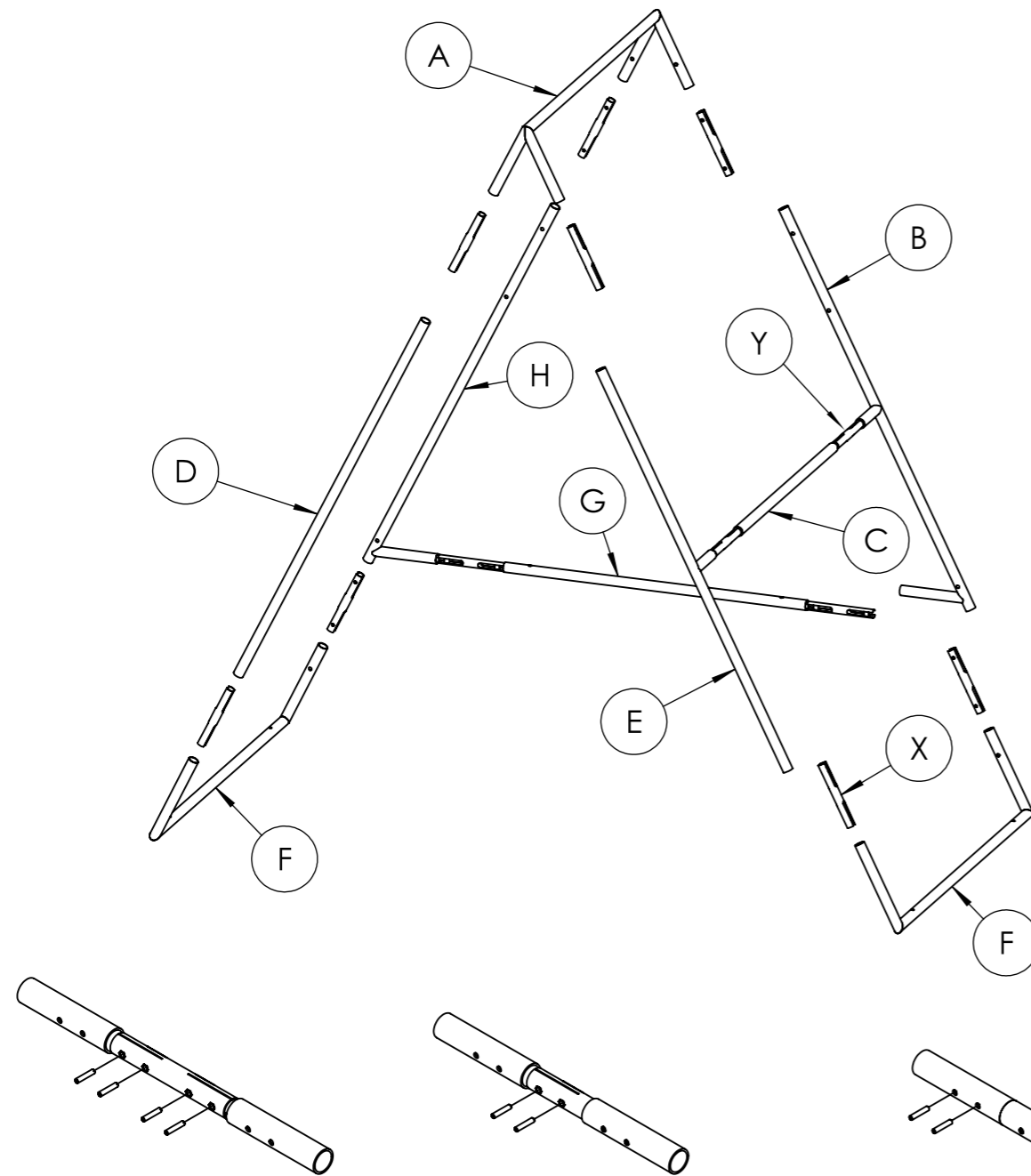

### Montering Kebne Modul 2

1. Montera de två gavelsidorna BCEF och DHF mha kopplingsbeslag X och mha kopplingsbeslag Y mellan BCE. Se princip för montering.
2. Skruva fast kopplingsbeslagen (utan att dra åt dom) i alla öppningar på A respektive G. Där kopplingsbeslag Y används mellan G och H samt G och B.
3. För ihop de båda gavlarna med A och G samtidigt. Dra åt alla skruvarna ordentligt.
4. Dra till sist åt alla skruvar ordentligt.

Konstruktionen bygger på att de sitter i spänn.

1. I varje möte behövs ett kopplingsbeslag samt fyra stoppskruvar M10x30.

OBS! Skruvarna måste smörjas!

2. Skruva fast kopplingsbeslaget i den ena delen utan att dra åt skruven.

3. Sätt ihop delarna och skruva i den andra skruven.

4. Se till att båda delarna ligger dikt an och dra sedan åt skruvarna. Viktigt att dra ordentligt, då principen bygger på att kopplingsbeslaget spänns isär.

# Kebne Utegym Modul 2

## Fastsättning under mark

Ritad av Ulf Hansson  
Ritad datum 2022-04-13

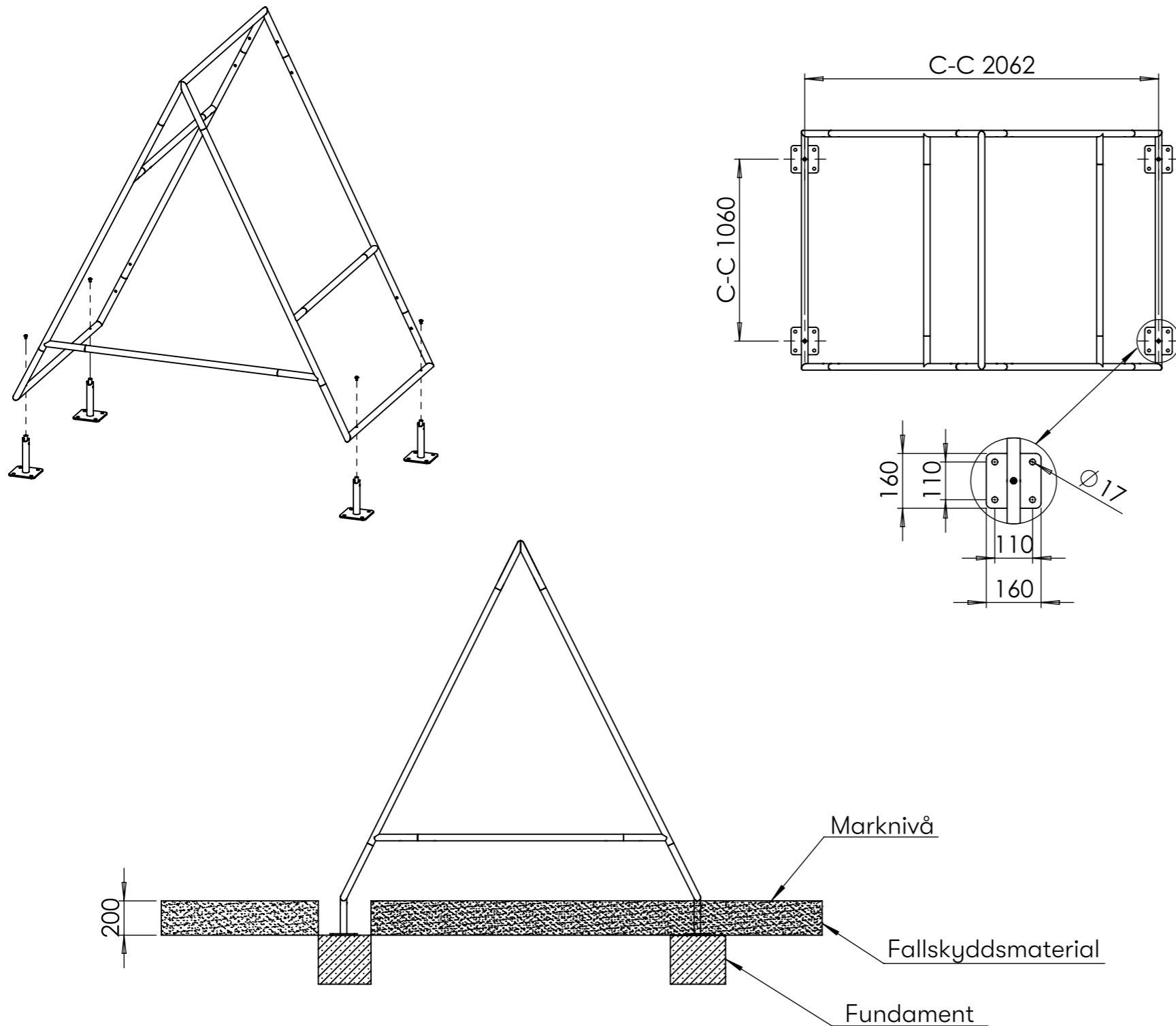

### Markfast

Montera fastsättningsbeslagen med medföljande bricka + K6S M10 x 30. Dra skruven fullt. Röret skall plattas till något mot fastsättningsbeslaget.

Fastsättningsbeslagen har fotplatta med fyra hål avsedda för montering med M16 bult.

### Markfästning ordning

1. Gräv till frostfritt djup och grunda med ett icke tjälskjutande material.
2. Använd prefab-fundament alternativt gjut betongfundament på plats.
3. Borra hål i fundamentet och montera med kemankare eller expander.
4. Avslutningsvis fyll på med 200 mm av stötdämpande underlag. Exempelvis bar, grus eller sand.

# Kebne Utegym Modul 2

## Fastsättning ovan mark

Ritad av Ulf Hansson  
Ritad datum 2022-04-13

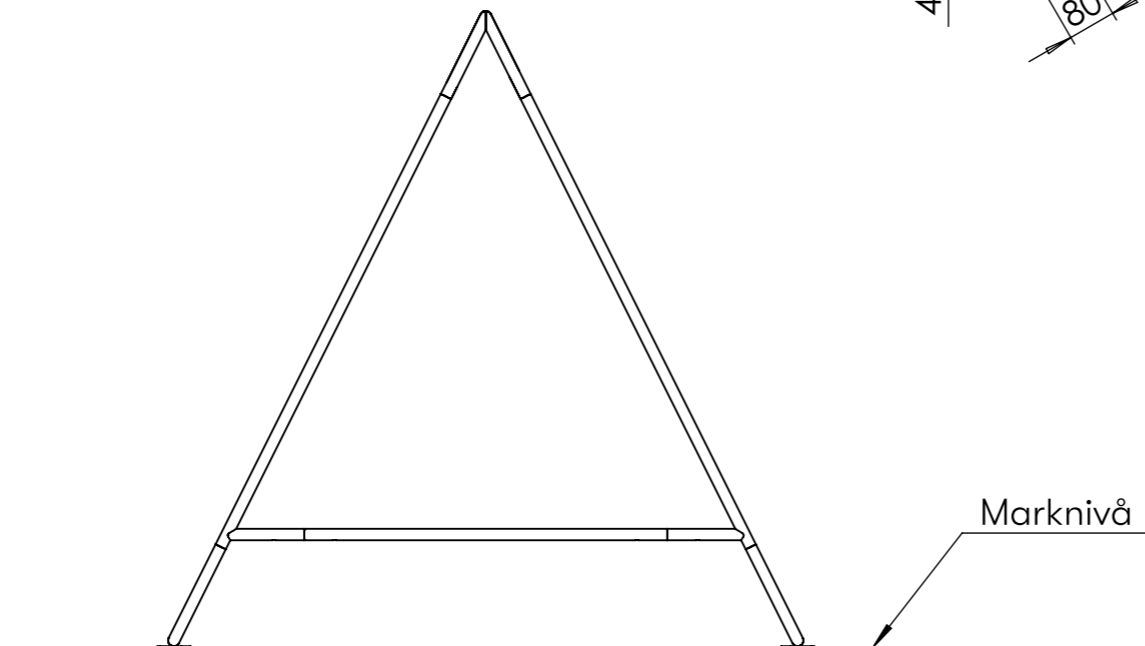
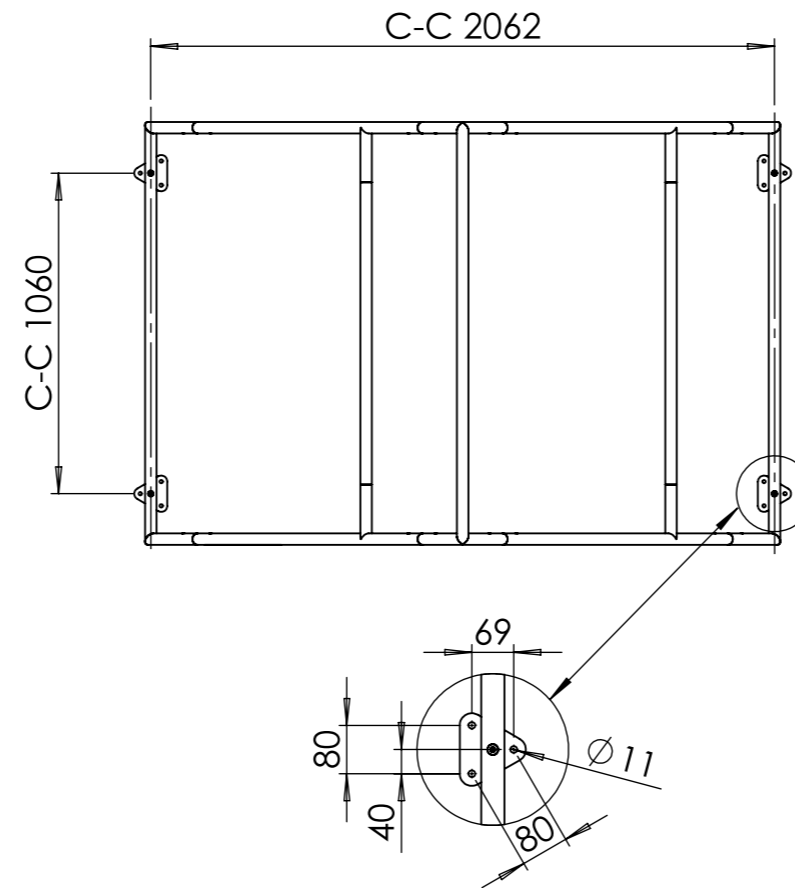
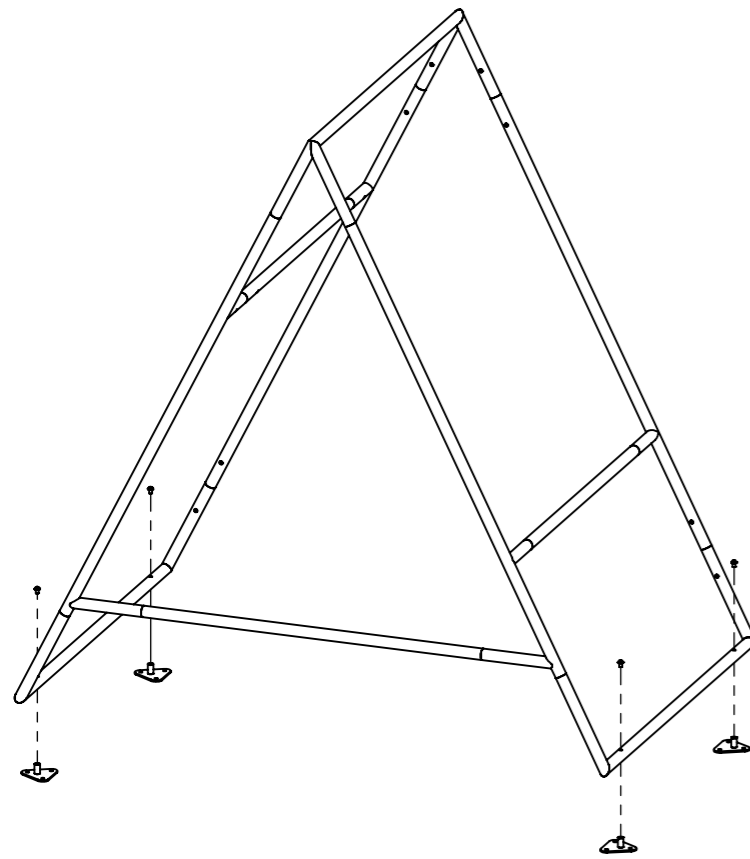

### Fastsättningsbar

Montera fastsättningsbeslagen med medföljande bricka + K6S M10 x 30. Dra skruven fullt. Röret skall plattas till något mot fastsättningsbeslaget.

Fastsättningsbeslagen har fotplatta med tre hål avsedda för montering med M10 bult.

### Montering på träunderlag

Förborra och montera med fransk träskruv.

### Montering mot betong eller stenblock etc.

Borra hål i underlaget och montera med kemankare eller expander.

# Kebne Utegyms Modul 3

## Produktöversikt

Ritad av Ulf Hansson  
Uppdaterad 2022-04-13

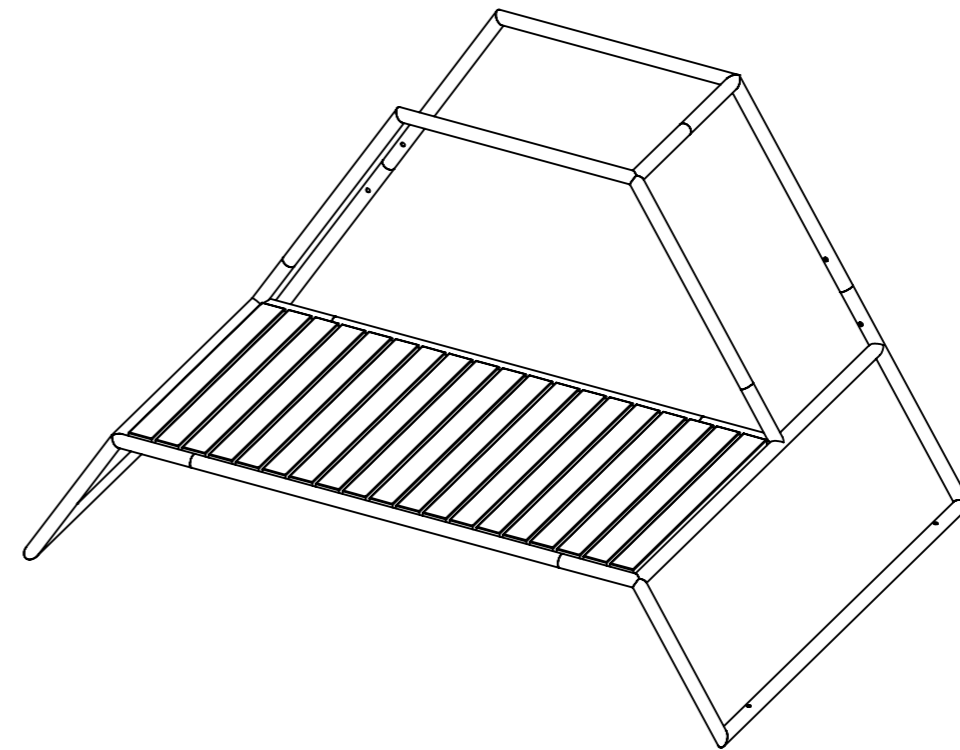
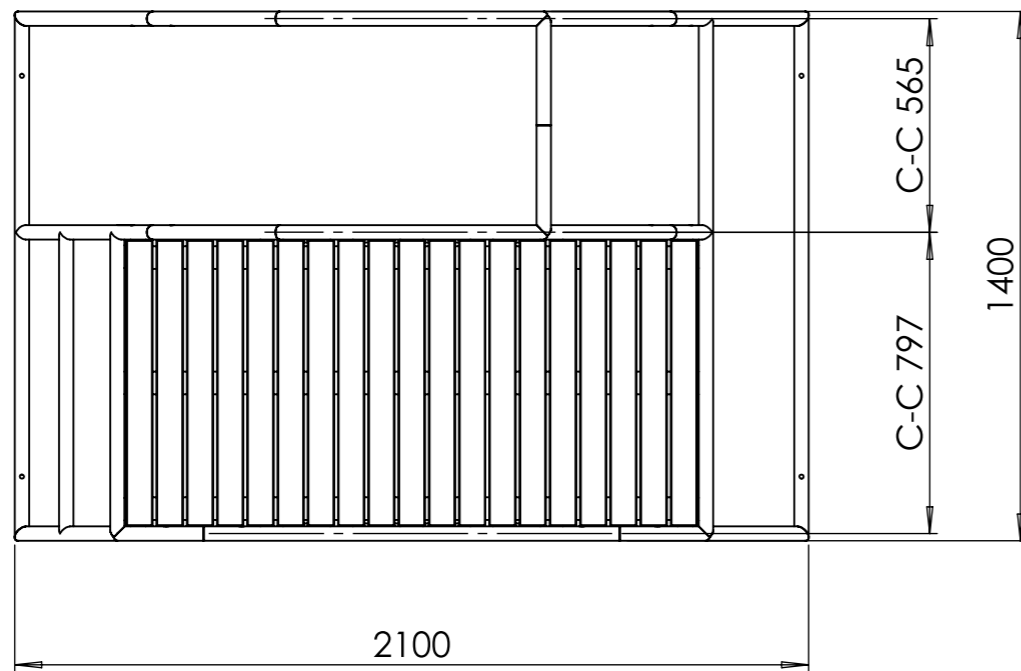
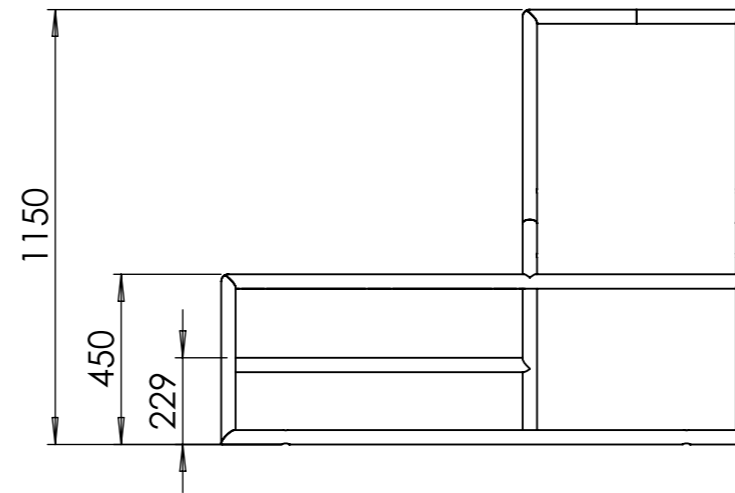
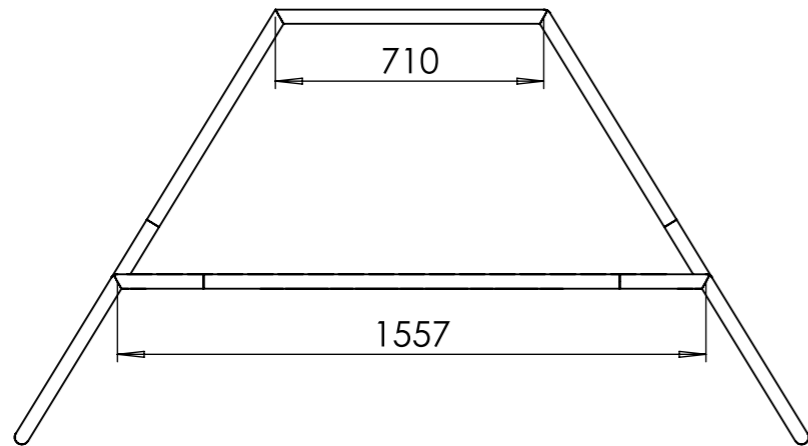

# Kebne Utegym Modul 3

## Ingående delar

Ritad av Ulf Hansson  
Uppdaterad 2022-04-13

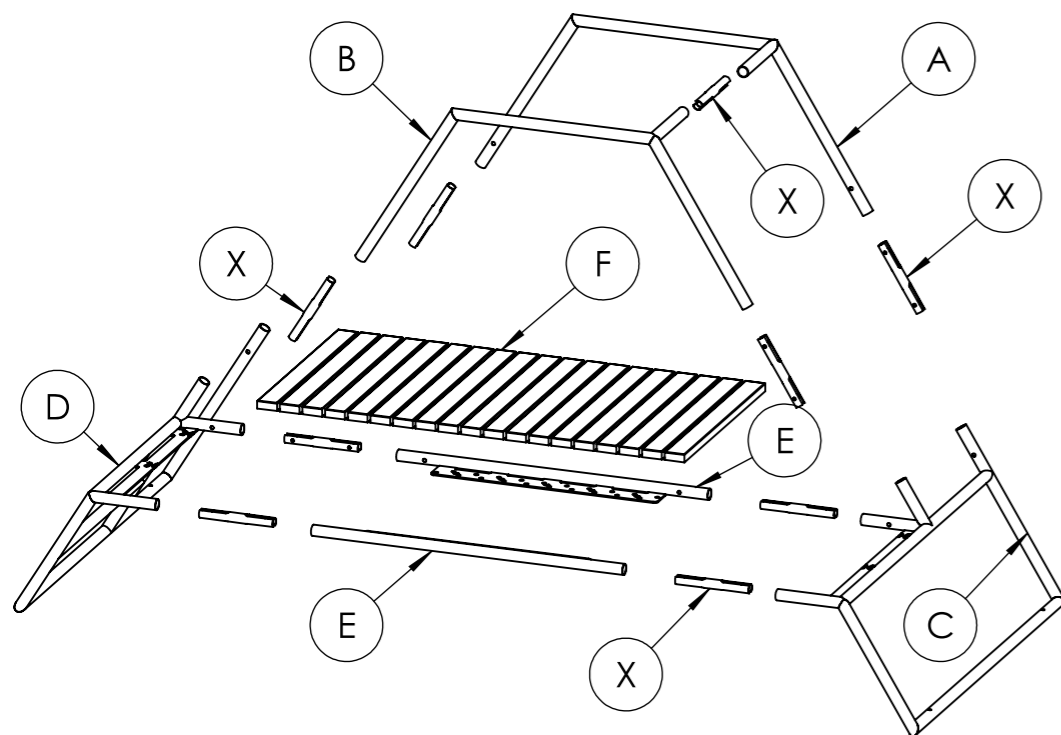

A - 1 st

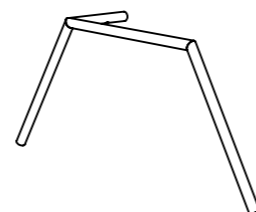

B - 1 st

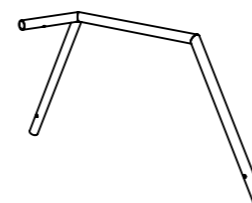

C - 1 st

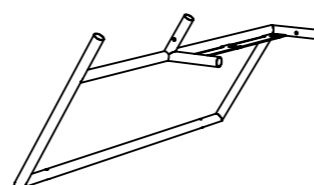

D - 1 st

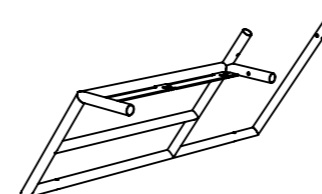

E - 2 st

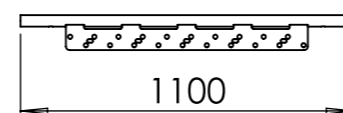

F - 1 st

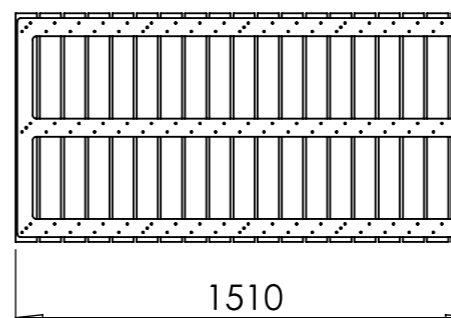

X - 9 st

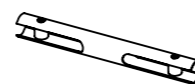

Ö72-12

Kebne Utegym Modul 3

### Skruvspecifikation

- Stoppskruv M10x30 - 18 st
- K6S M10x30 - 4 st
- Brickor för M10 4 st
- M8x10 (för infästning av virke) - 12 st
- Brickor för M8 - 12 st

Ö72-16M

Vid fastsättning 20 cm under mark

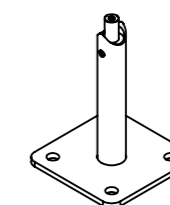

Y - 4 st

Ö72-16N

Vid fastsättning ovan mark



Z - 4 st

# Kebne Utegym Modul 3

## Montering

Ritad av Ulf Hansson  
Uppdaterad 2022-04-13

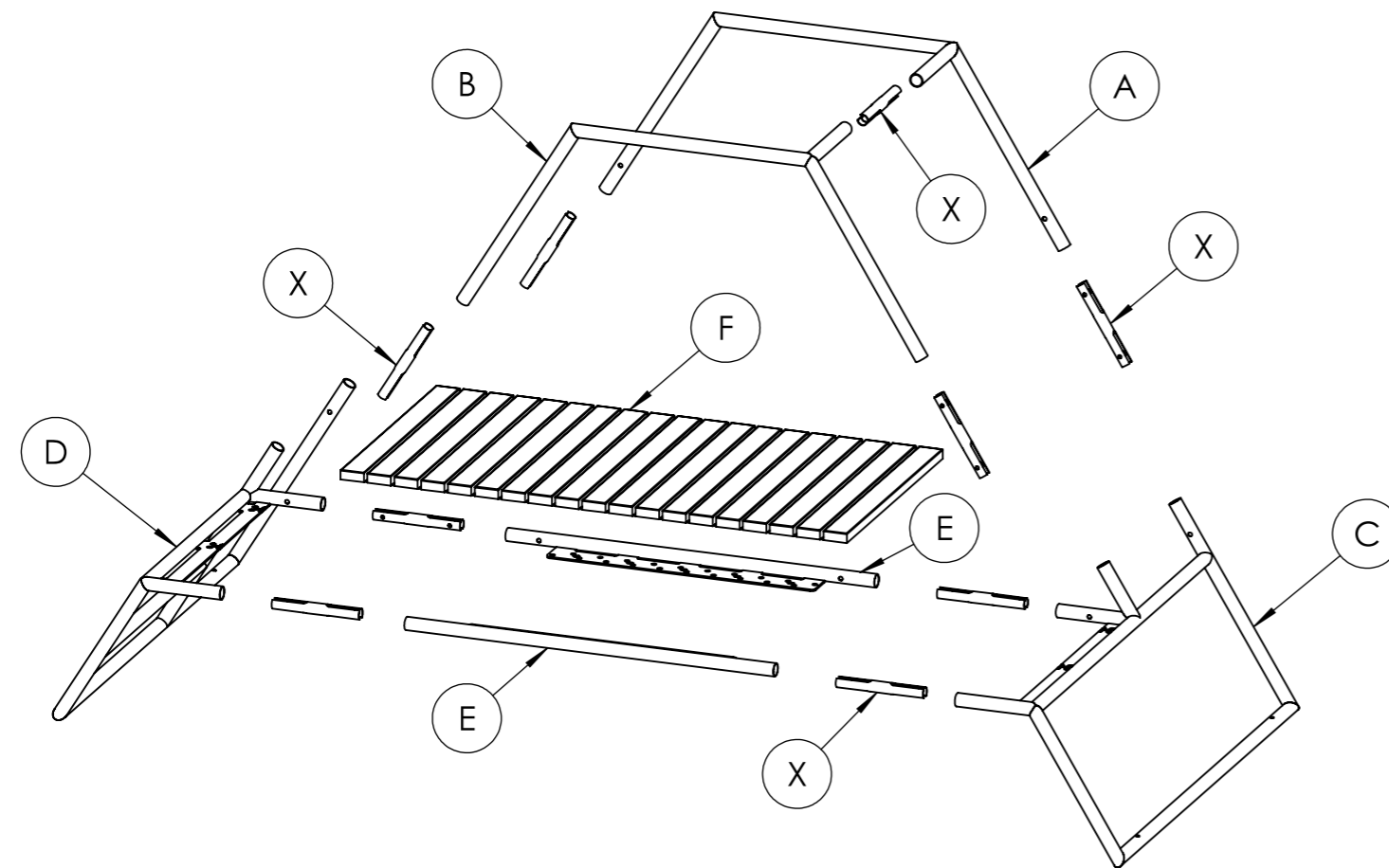

### Montering Kebne Modul 5

1. Montera ihop de två gavelsidorna. CEED mha kopplingsbeslag X. Se princip för montering.
2. Skruva fast kopplingsbeslag (utan att dra åt dom).
3. Montera ihop toppen A + B innan den monteras på gavlarna.
4. Dra åt alla skruvar ordentligt. Konstruktionen bygger på att de sitter i spänn.
5. Avslutningsvis monteras F sektion med virke.

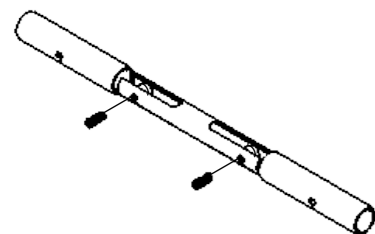

1. I varje möte behövs ett kopplingsbeslag (X) samt två stoppskruvar M10x30.

OBS! Skruvarna måste smörjas!

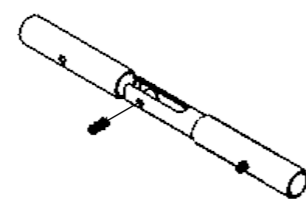

2. Skruva fast kopplingsbeslaget i den ena delen utan att dra åt skruven.

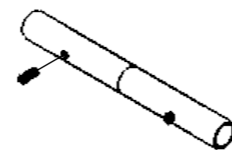

3. Sätt ihop delarna och skruva i den andra skruven.



4. Se till att båda delarna ligger dikt an och dra sedan åt skruvarna. Viktigt att dra ordentligt, då principen bygger på att kopplingsbeslaget spänns isär.

# Kebne Utegym Modul 3

## Fastsättning under mark

Ritad av Ulf Hansson  
Ritad datum 2022-04-13

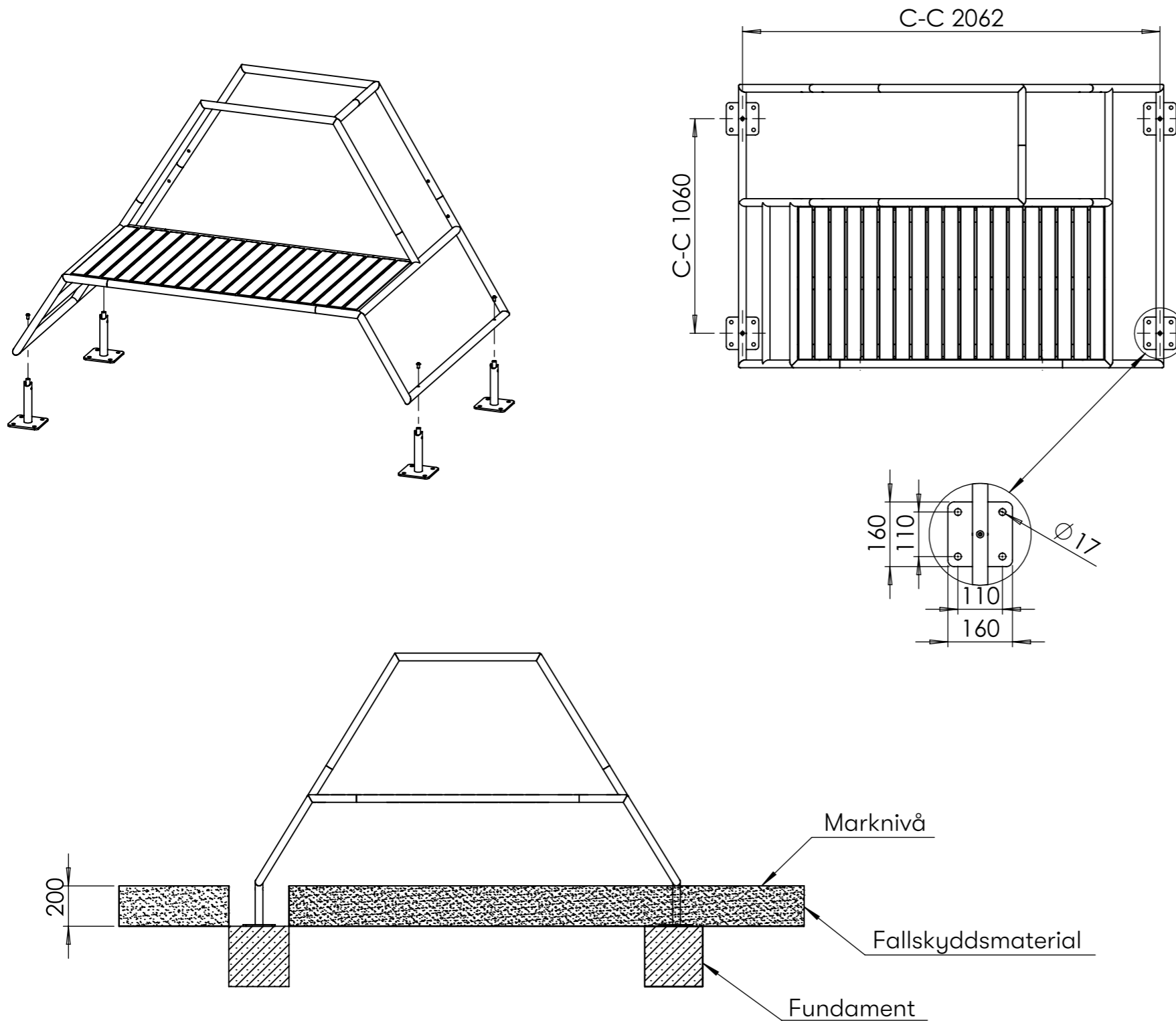

### Markfast

Montera fastsättningsbeslagen med medföljande bricka + K6S M10 x 30. Dra skruven fullt. Röret skall plattas till något mot fastsättningsbeslaget.

Fastsättningsbeslagen har fotplatta med fyra hål avsedda för montering med M16 bult.

### Markfästning ordning

1. Gräv till frostfritt djup och grunda med ett icke tjälskjutande material.
2. Använd prefab-fundament alternativt gjut betongfundament på plats.
3. Borra hål i fundamentet och montera med kemankare eller expander.
4. Avslutningsvis fyll på med 200 mm av stötdämpande underlag. Exempelvis bar, grus eller sand.



# Kebne Utegym Modul 3

## Fastsättning ovan mark

Ritad av Ulf Hansson  
Ritad datum 2022-04-13

### Fastsättningsbar

Montera fastsättningsbeslagen med medföljande bricka + K6S M10 x 30. Dra skruven fullt. Röret skall plattas till något mot fastsättningsbeslaget.

Fastsättningsbeslagen har fotplatta med tre hål avsedda för montering med M10 bult.

#### Montering på träunderlag

Förborra och montera med fransk träskruv.

#### Montering mot betong eller stenblock etc.

Borra hål i underlaget och montera med kemankare eller expander.

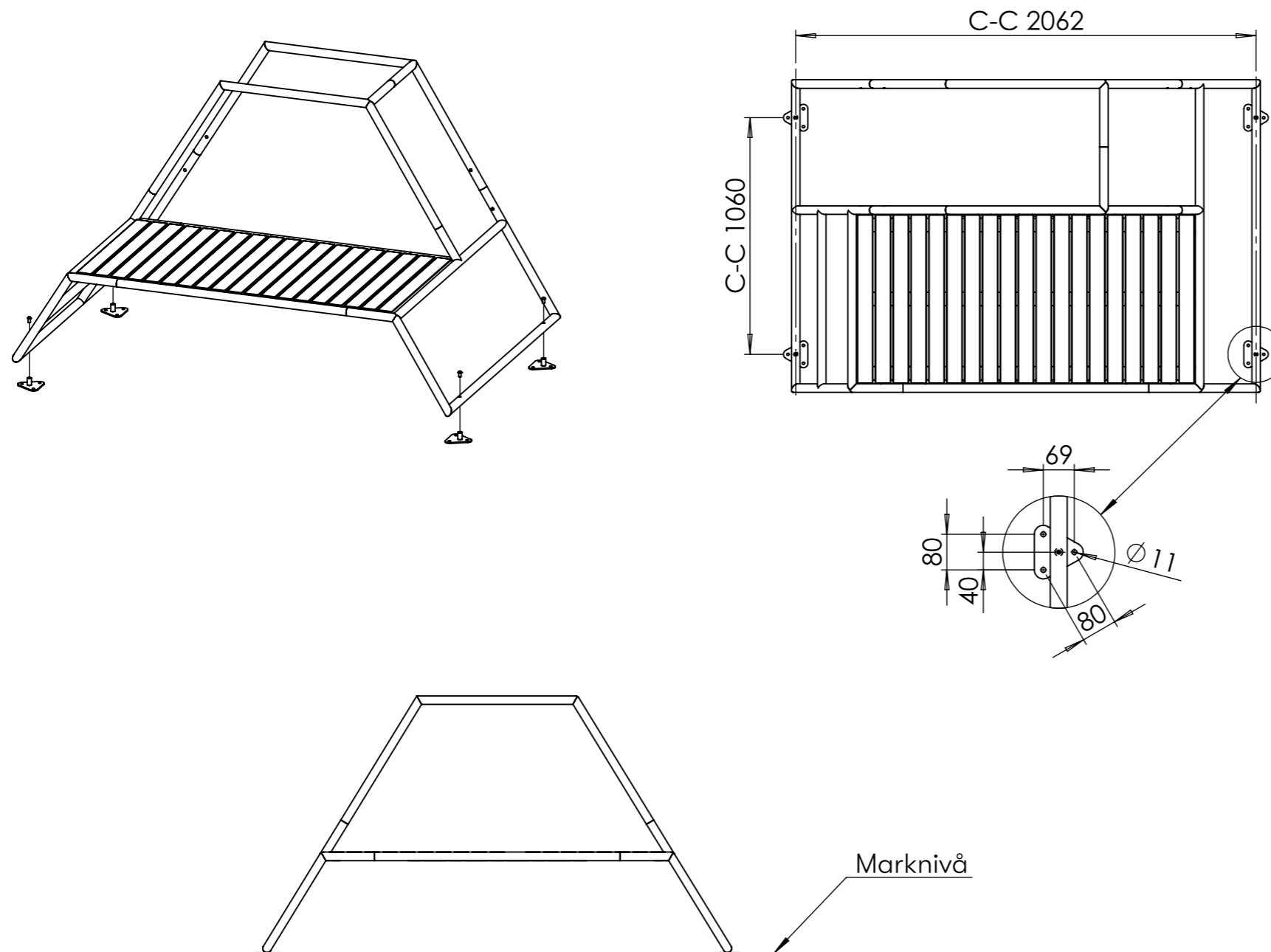

# Kebne Utegym Modul 4

## Produktöversikt

Ritad av Ulf Hansson  
Uppdaterad 2022-04-13

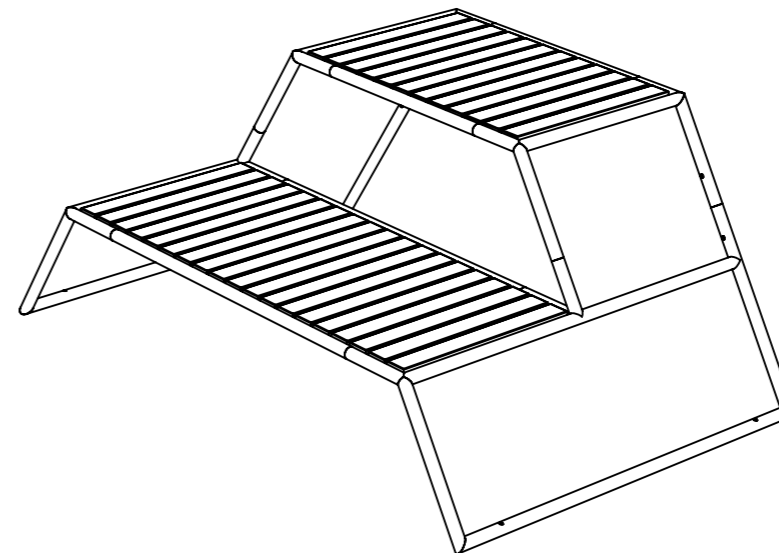
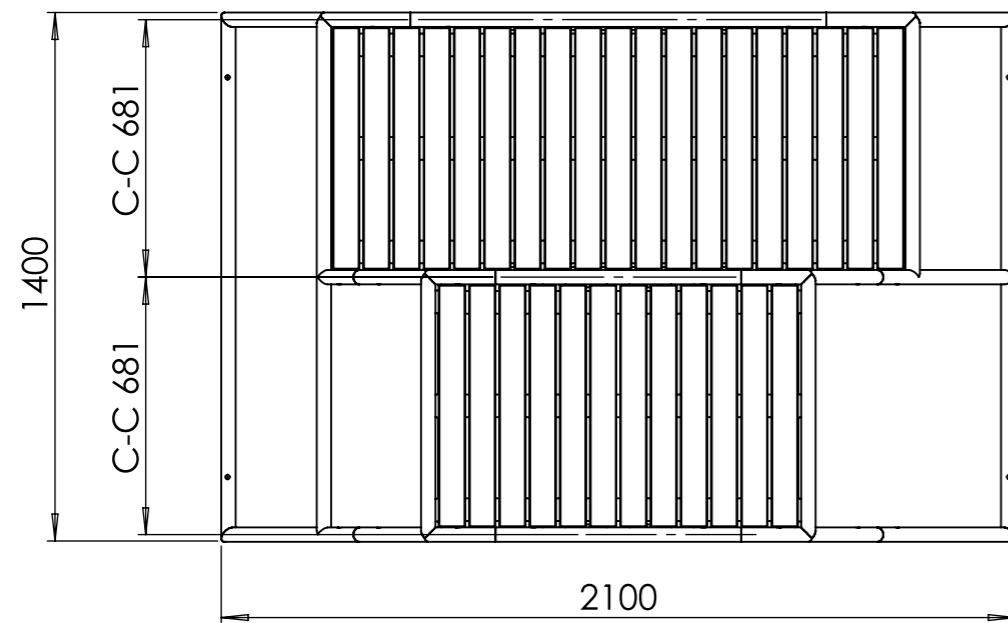
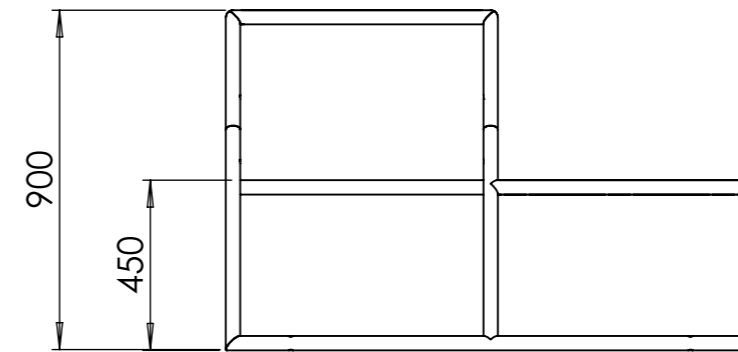
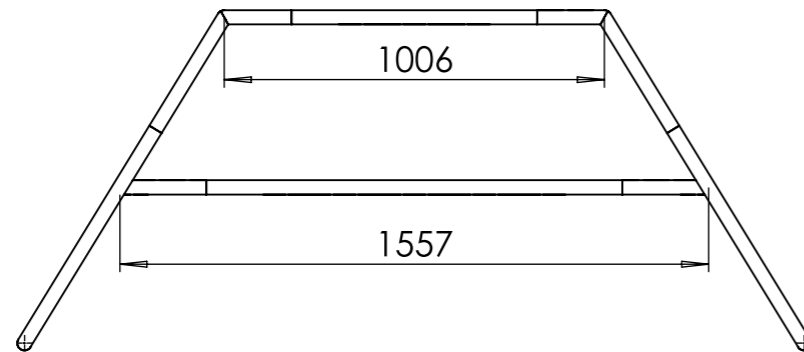

# Kebne Utegym Modul 4

## Ingående delar

Ritad av Ulf Hansson  
Uppdaterad 2022-04-13

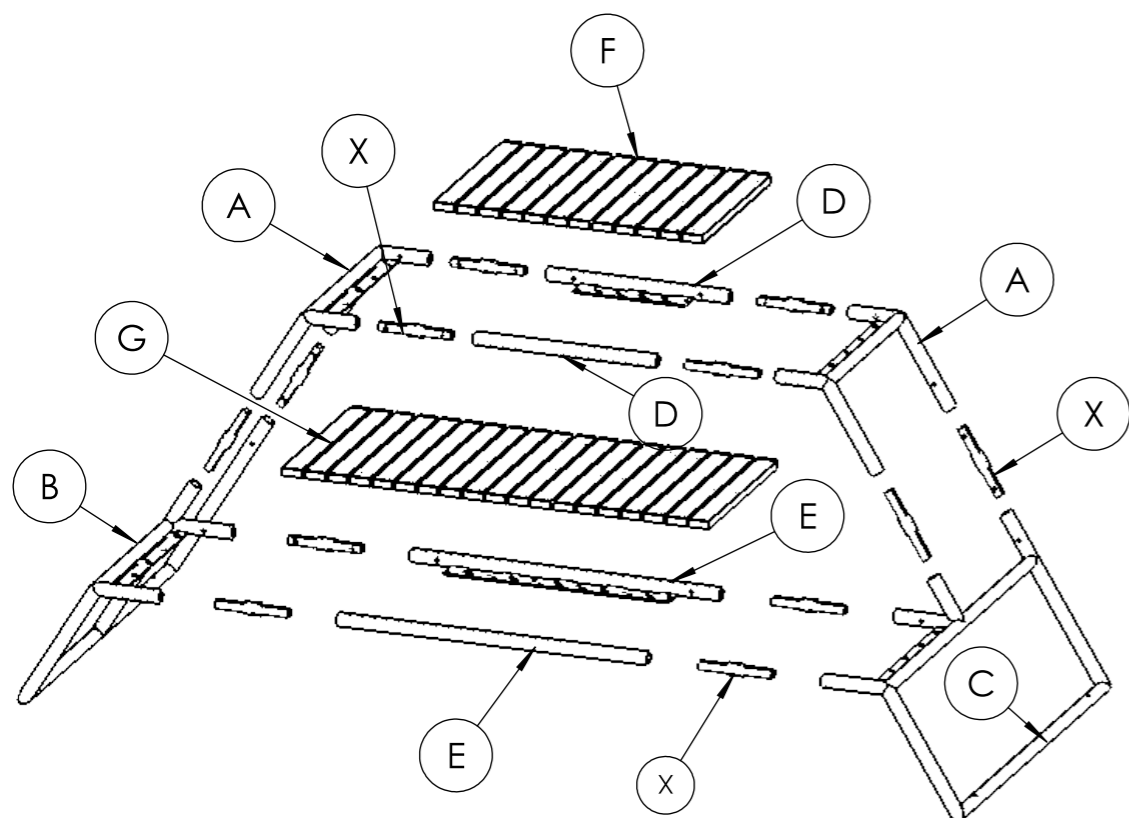

A - 2 st

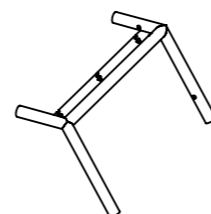

B - 1 st

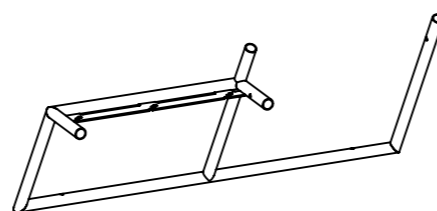

C - 1 st

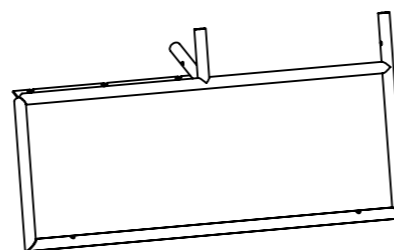

X - 12 st

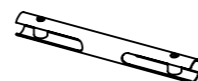

D - 2 st

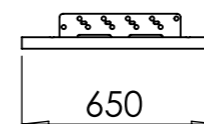

E - 2 st

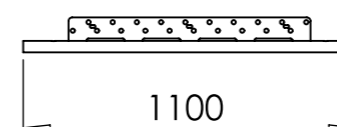

F - 1 st

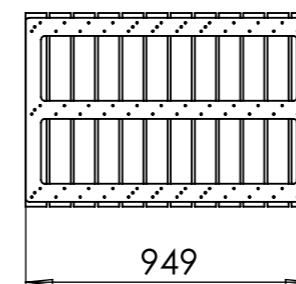

G - 1 st

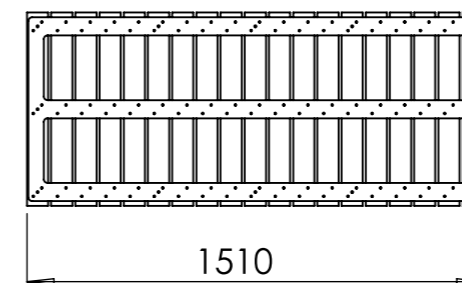

### Ö72-13

Kebne Utegym Modul 4

#### Skruspecifikation

- Stoppskruv M10x30 - 24 st
- K6S M10x30 - 4 st
- Brickor för M10 4 st
- M8x10 (för infästning av virke) - 26 st
- Brickor för M8 - 26 st

### Ö72-16M

Vid fastsättning 20 cm under mark

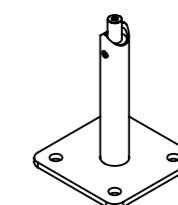

Y - 4 st

### Ö72-16N

Vid fastsättning ovan mark



Z - 4 st

# Kebne Utegym Modul 4 Montering

Ritad av Ulf Hansson  
Uppdaterad 2022-04-13

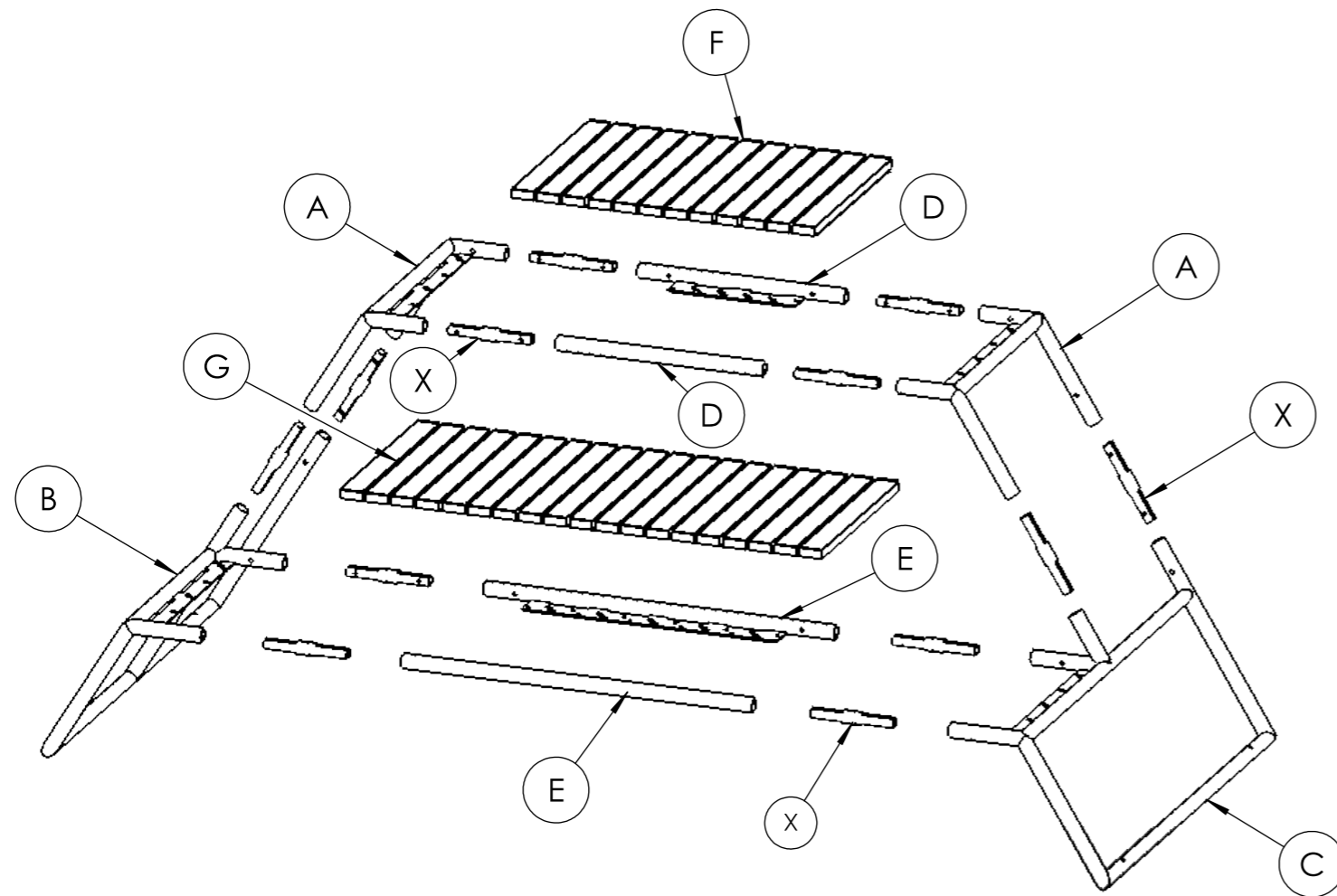

## Montering Kebne Modul 4

1. Montera ihop gavlarna AB + AC mha kopplingsbeslag X. Se princip för montering.
2. Skruva fast kopplingsbeslag (utan att dra åt dem) i alla öppningar på D + E.
3. För ihop gavlarna med DD+ EE samtidigt. Dra åt alla skruvar enligt nedanstående princip.
4. Lägg på Virkesmodulerna F + G och skruva fast med M8X10 + bricka (totalt 26 skruv)

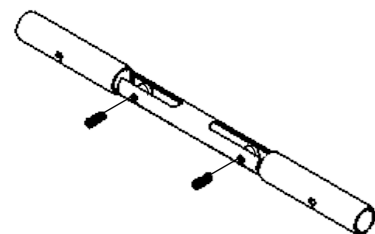

1. I varje möte behövs ett kopplingsbeslag (X) samt två stoppskruvar M10x30.

OBS! Skruvarna måste smörjas!

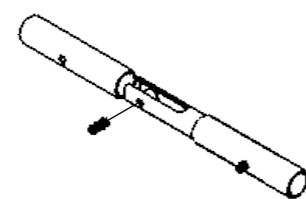

2. Skruva fast kopplingsbeslaget i den ena delen utan att dra åt skruven.

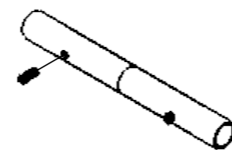

3. Sätt ihop delarna och skruva i den andra skruven.

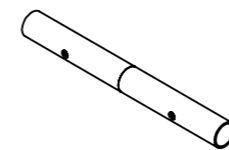

4. Se till att båda delarna ligger dikt an och dra sedan åt skruvarna. Viktigt att dra ordentligt, då principen bygger på att kopplingsbeslaget spänns isär.

# Kebne Utegym Modul 4

## Fastsättning under mark

Ritad av Ulf Hansson  
Ritad datum 2022-04-13

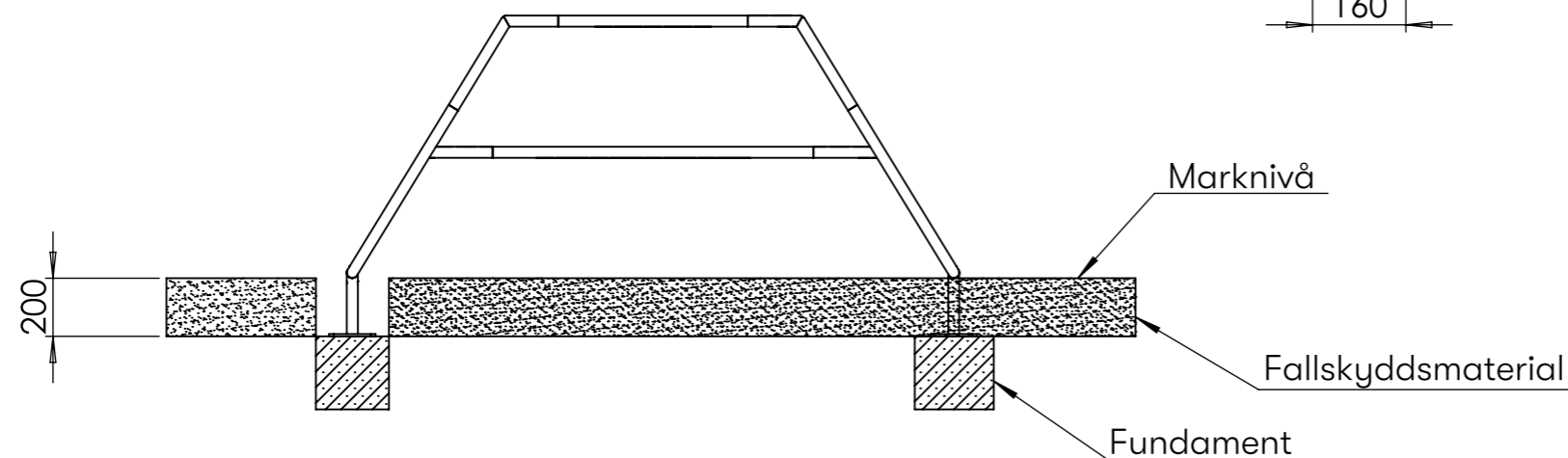
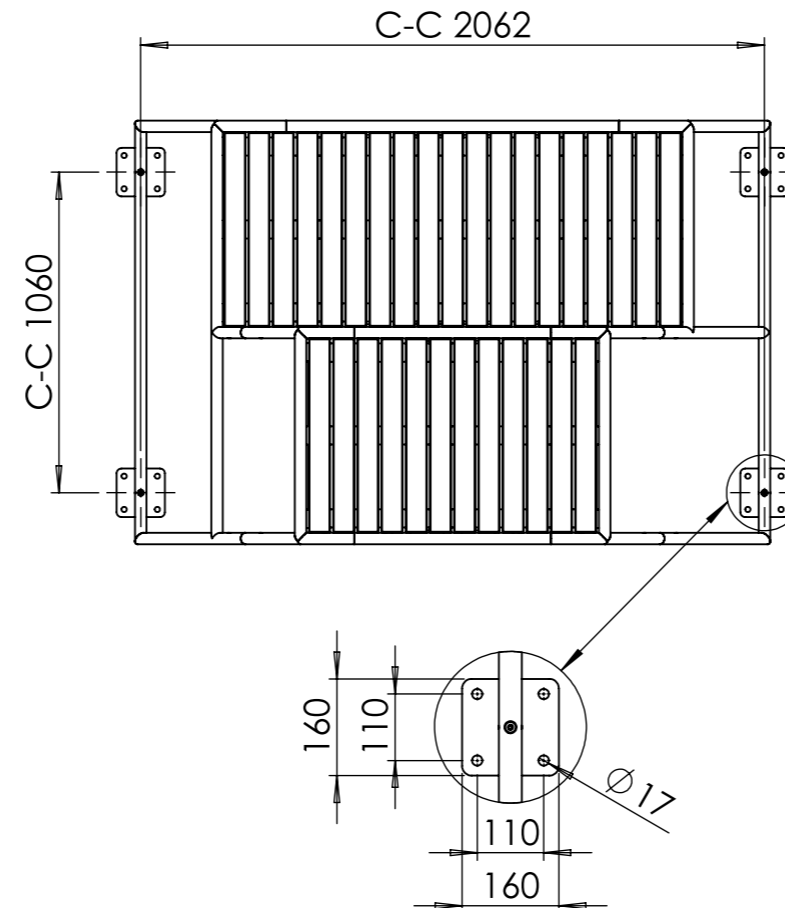
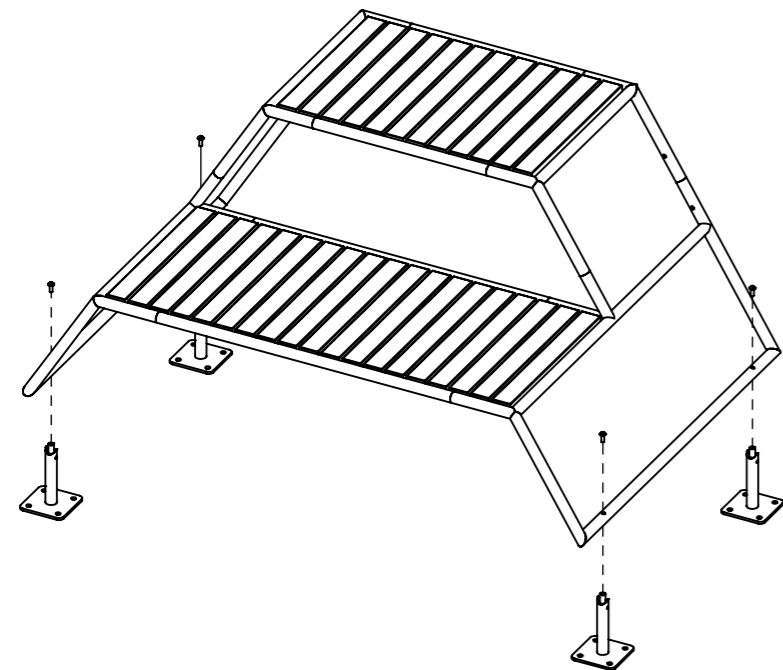

### Markfast

Montera fastsättningsbeslagen med medföljande bricka + K6S M10 x 30. Dra skruven fullt. Röret skall plattas till något mot fastsättningsbeslaget.

Fastsättningsbeslagen har fotplatta med fyra hål avsedda för montering med M16 bult.

### Markfästning ordning

1. Gräv till frostfritt djup och grunda med ett icke tjälskjutande material.
2. Använd prefab-fundament alternativt gjut betongfundament på plats.
3. Borra hål i fundamentet och montera med kemankare eller expander.
4. Avslutningsvis fyll på med 200 mm av stötdämpande underlag. Exempelvis bar, grus eller sand.

# Kebne Utegym Modul 4

## Fastsättning ovan mark

Ritad av Ulf Hansson  
Ritad datum 2022-04-13

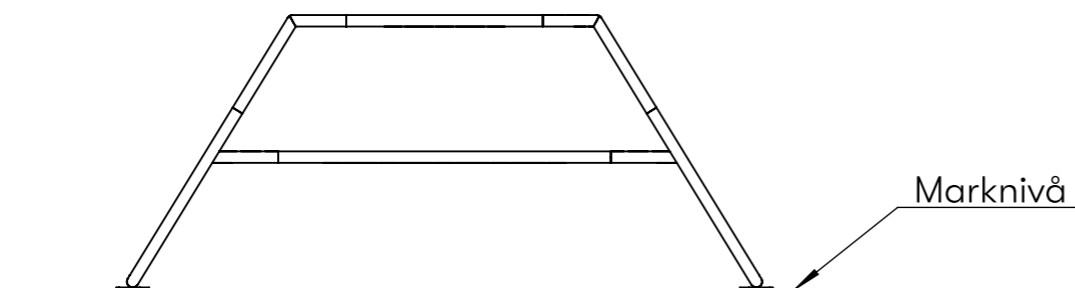
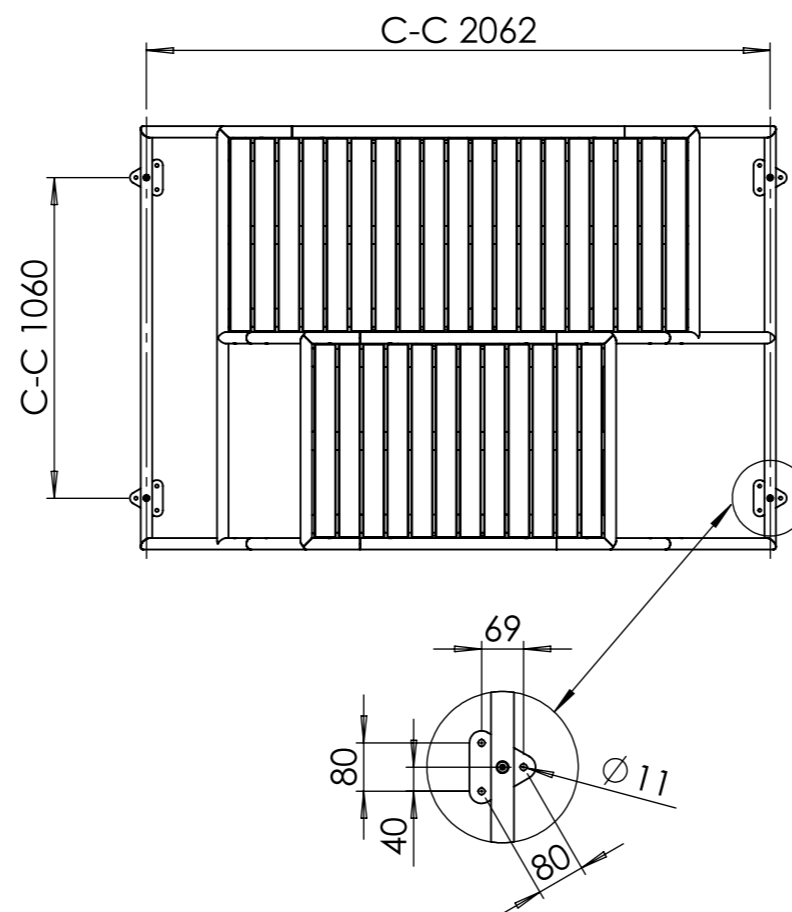
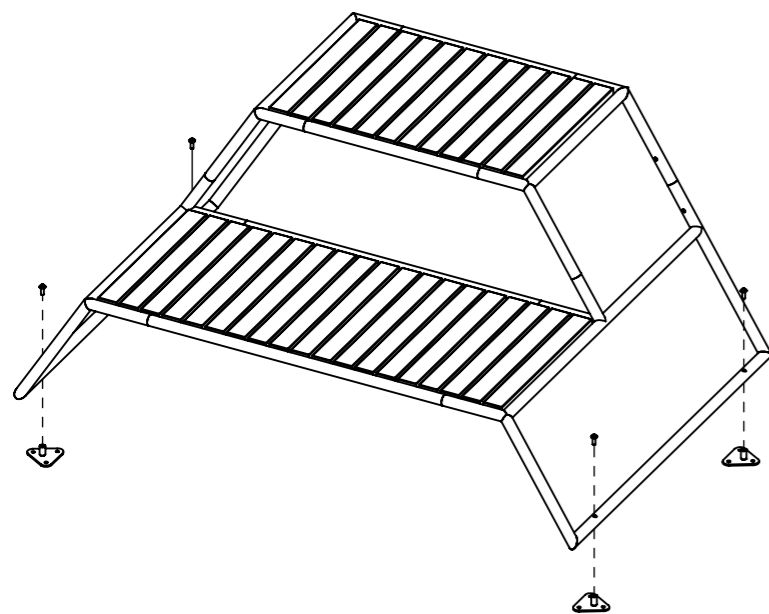

### Fastsättningsbar

Montera fastsättningsbeslagen med medföljande bricka + K6S M10 x 30. Dra skruven fullt. Röret skall plattas till något mot fastsättningsbeslaget.

Fastsättningsbeslagen har fotplatta med tre hål avsedda för montering med M10 bult.

### Montering på träunderlag

Förborra och montera med fransk träskruv.

### Montering mot betong eller stenblock etc.

Borra hål i underlaget och montera med kemankare eller expander.

# Kebne Utegyms Modul 5

## Produktöversikt

Ritad av Ulf Hansson  
Uppdaterad 2022-04-13

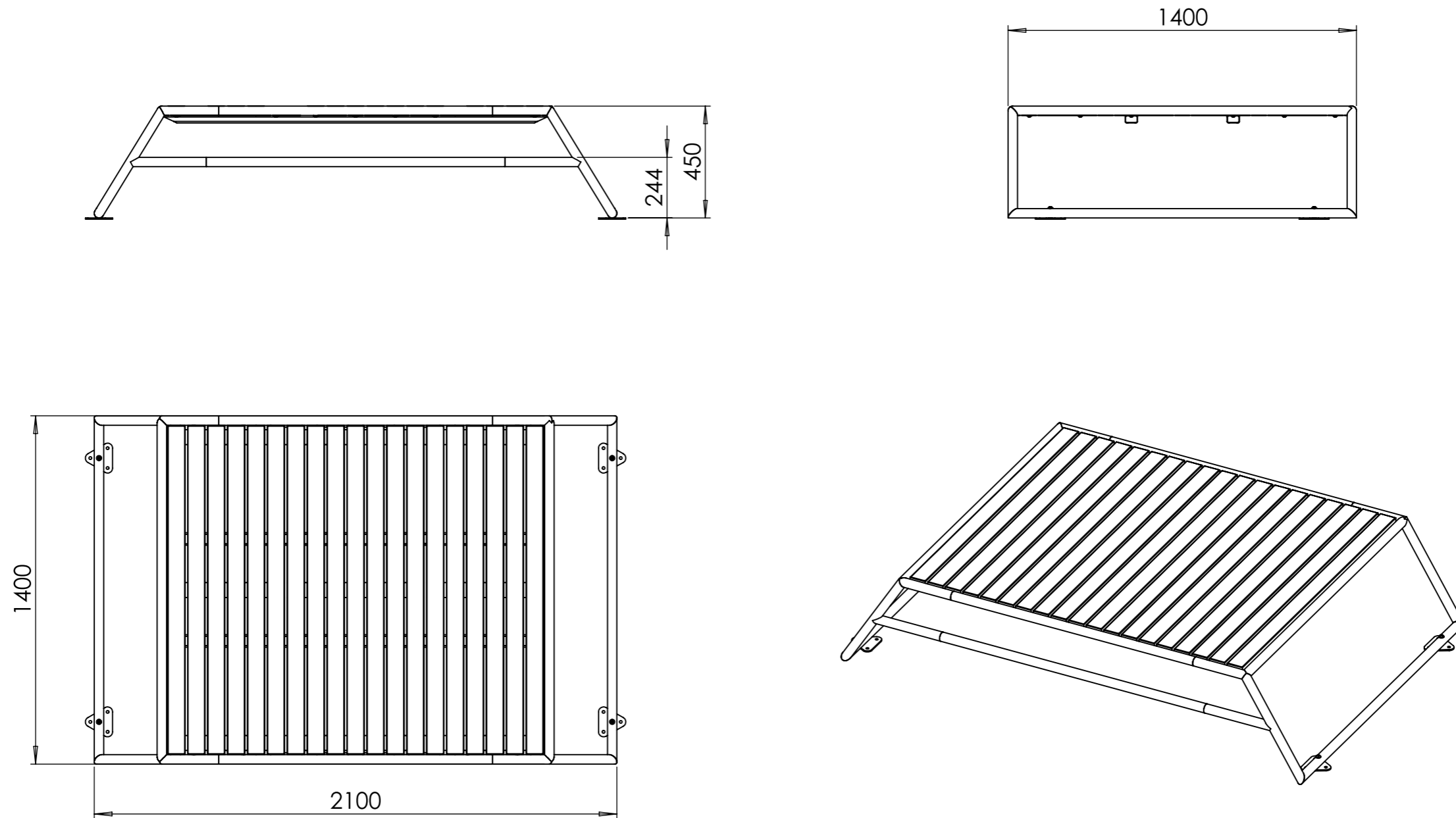

# Kebne Utegym Modul 5

## Ingående delar

Ritad av Ulf Hansson  
Uppdaterad 2022-04-13

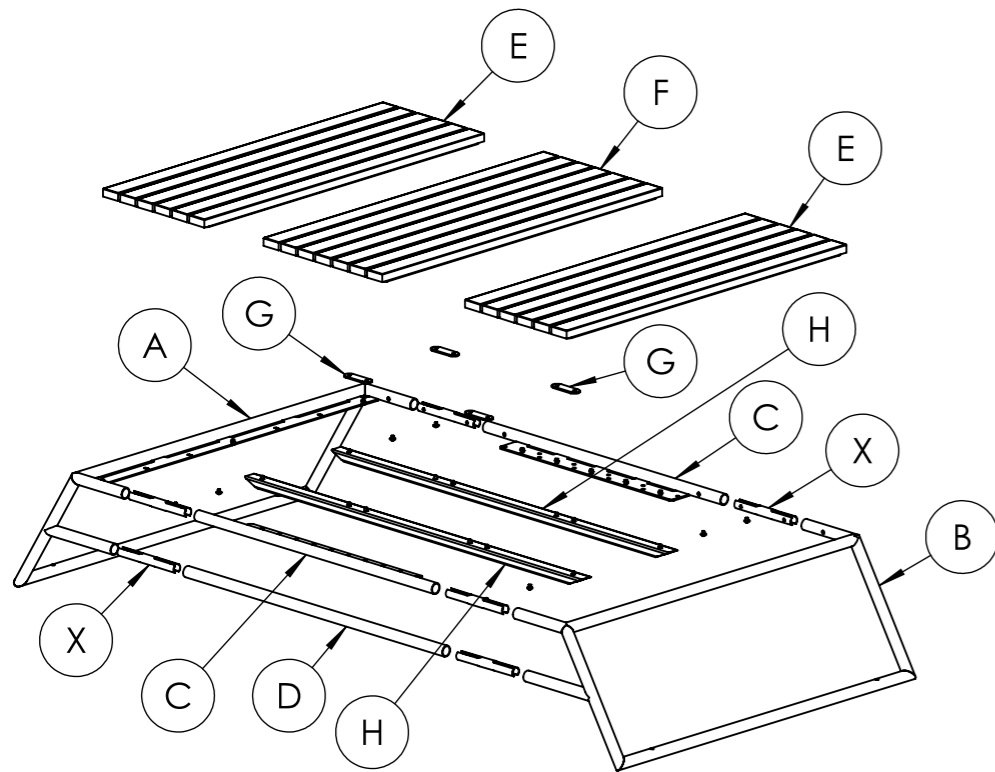

A - 1 st

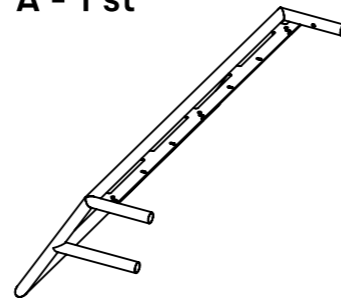

B - 1 st

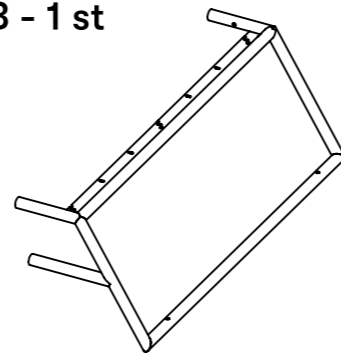

C - 2 st

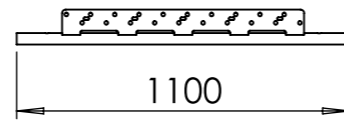

D - 1 st

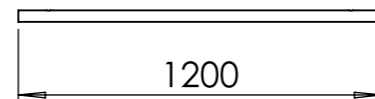

E - 2 st

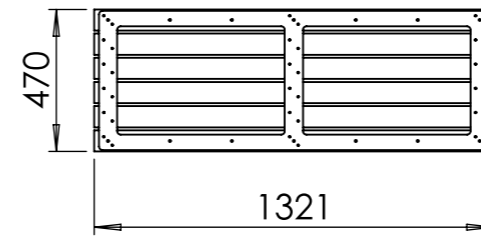

F - 1 st

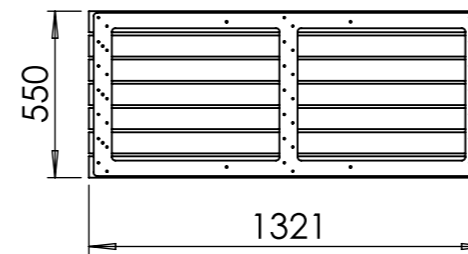

G - 4 st



X - 6 st

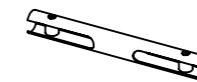

H - 2 st

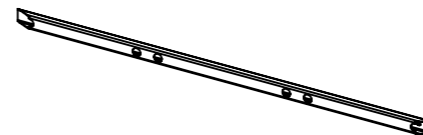

### Ö72-14

Kebne Utegym Modul 5

### Skruvspecifikation

- Stoppskruv M10x30 - 12 st
- K6S M10x30 - 4 st
- Brickor för M10 4 st
- M8x10 (för infästning av virke) - 30 st
- Brickor för M8 - 18 st

### Ö72-16M

Vid fastsättning 20 cm under mark

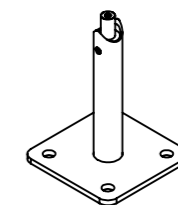

Y - 4 st

### Ö72-16N

Vid fastsättning ovan mark



Z - 4 st





# Kebne Utegym Modul 5

## Montering

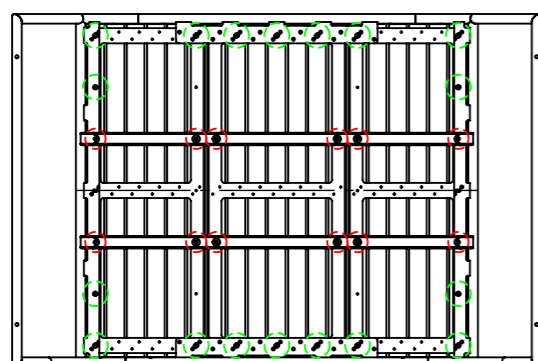
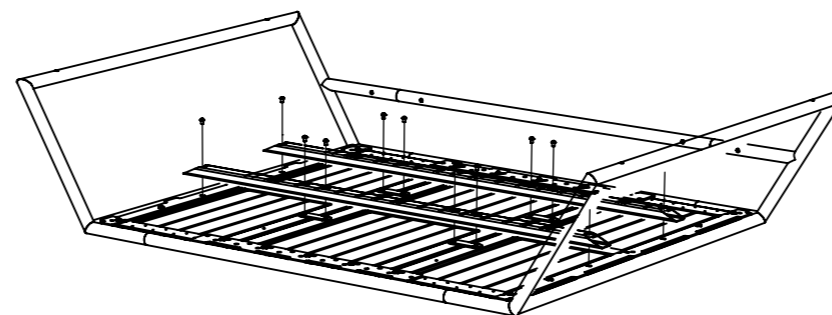
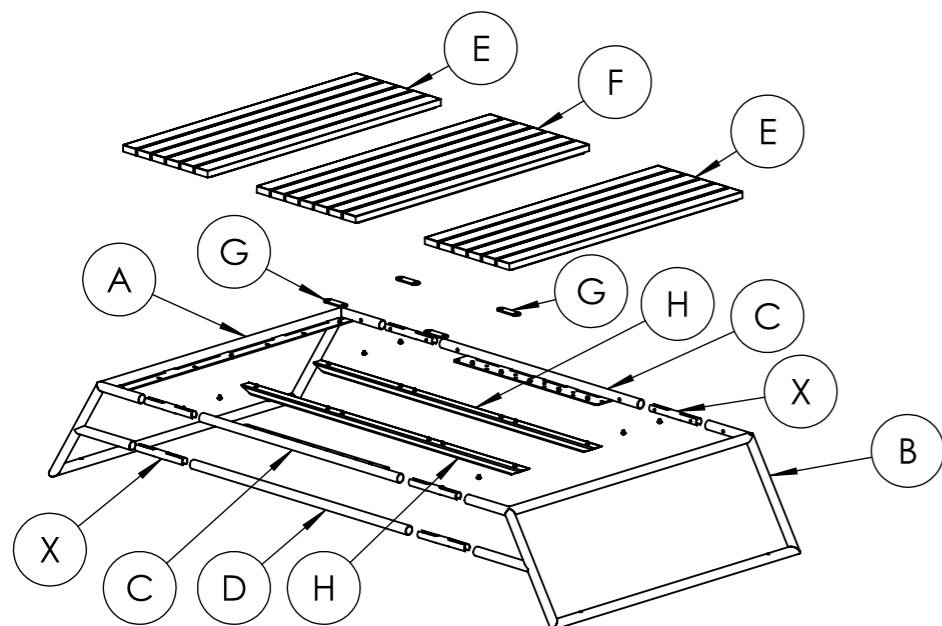
Ritad av Ulf Hansson  
Uppdaterad 2022-04-13



-  = Position 1, M8 x 10 + bricka
-  = Position 2, endast M8 x 10, ingen bricka

### Montering Kebne Modul 5

1. Montera ihop gavlarna A och B med CCD mha kopplingsbeslag X. Se princip för montering.
2. Dra åt alla skruvar ordentligt. Konstruktionen bygger på att de sitter i spänn.
3. Lägg på Virkesmodulerna EEF och skruva fast med M8 x 10 + bricka (position 1).
4. Montera förstärkningsrören H till mitten av sitsarna med M8 x 10 (position 2). Skarvbricka G placeras mellan virkesmodulerna och röret i 4 positioner i mitten.

OBS! Använd ingen bricka i positon 2.

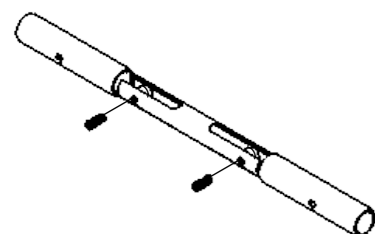

1. I varje möte behövs ett kopplingsbeslag (X) samt två stoppskruvar M10x30.

OBS! Skruvarna måste smörjas!

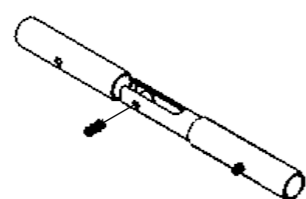

2. Skruva fast kopplingsbeslaget i den ena delen utan att dra åt skruven.

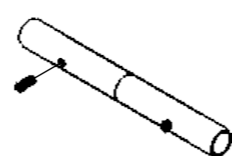

3. Sätt ihop delarna och skruva i den andra skruven.



4. Se till att båda delarna ligger dikt an och dra sedan åt skruvarna. Viktigt att dra ordentligt, då principen bygger på att kopplingsbeslaget spänns isär.

# Kebne Utegym Modul 5

## Fastsättning under mark

Ritad av Ulf Hansson  
Ritad datum 2022-04-13

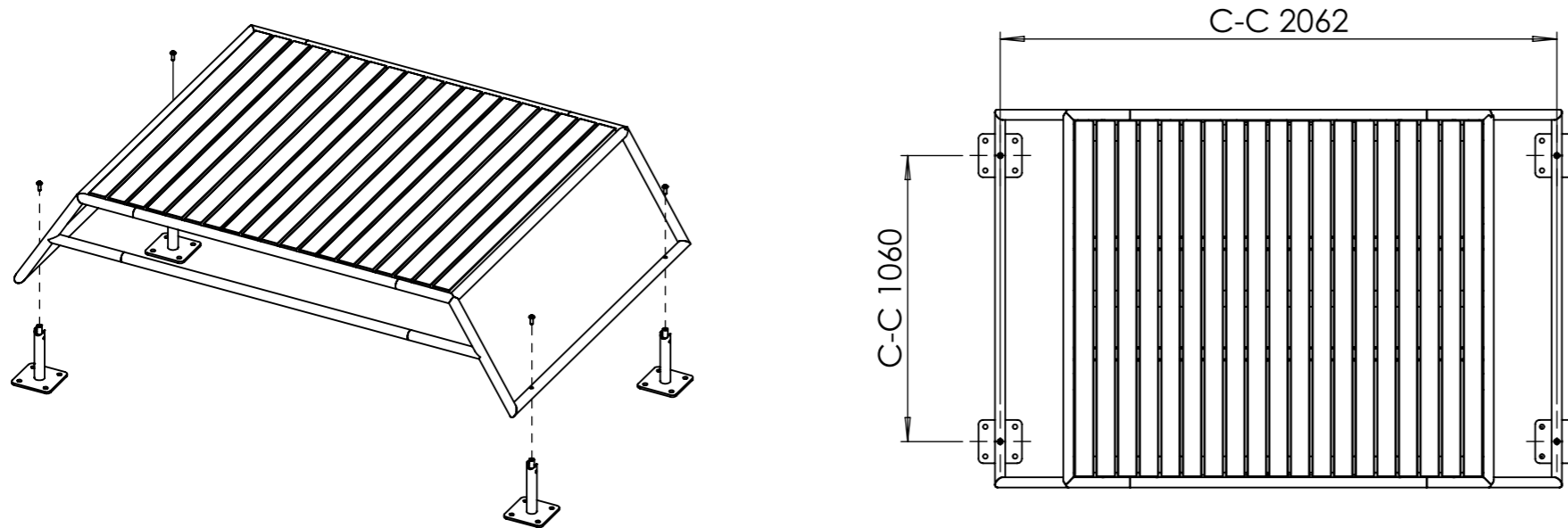

### Markfast

Montera fastsättningsbeslagen med medföljande bricka + K6S M10 x 30. Dra skruven fullt. Röret skall plattas till något mot fastsättningsbeslaget.

Fastsättningsbeslagen har fotplatta med fyra hål avsedda för montering med M16 bult.

### Markfästning ordning

1. Gräv till frostfritt djup och grunda med ett icke tjälskjutande material.
2. Använd prefab-fundament alternativt gjut betongfundament på plats.
3. Borra hål i fundamentet och montera med kemankare eller expander.
4. Avslutningsvis fyll på med 200 mm av stötdämpande underlag. Exempelvis bar, grus eller sand.

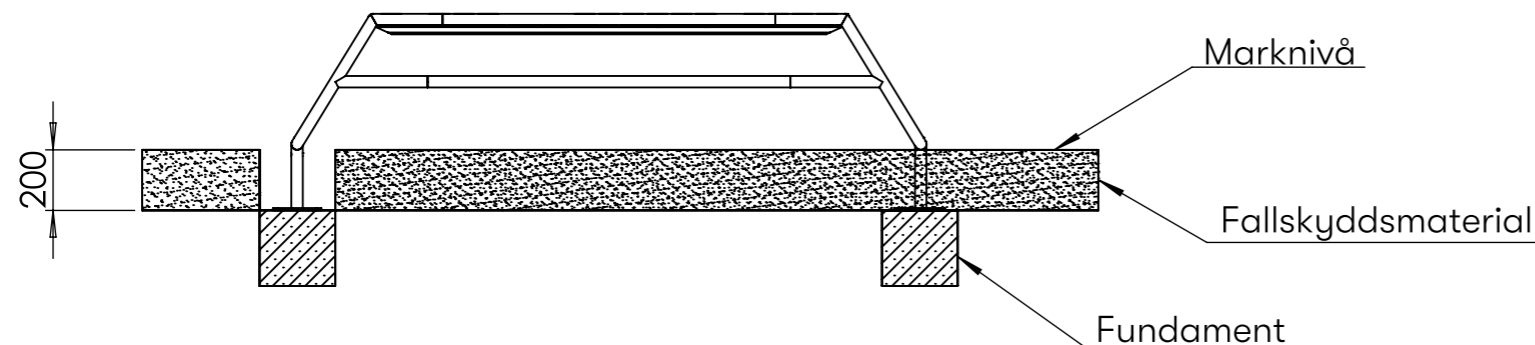

# Kebne Utegym Modul 5

## Fastsättning ovan mark

Ritad av Ulf Hansson  
Ritad datum 2022-04-13

### Fastsättningsbar

Montera fastsättningsbeslagen med medföljande bricka + K6S M10 x 30. Dra skruven fullt. Röret skall plattas till något mot fastsättningsbeslaget.

Fastsättningsbeslagen har fotplatta med tre hål avsedda för montering med M10 bult.

#### Montering på träunderlag

Förborra och montera med fransk träskruv.

#### Montering mot betong eller stenblock etc.

Borra hål i underlaget och montera med kemankare eller expander.

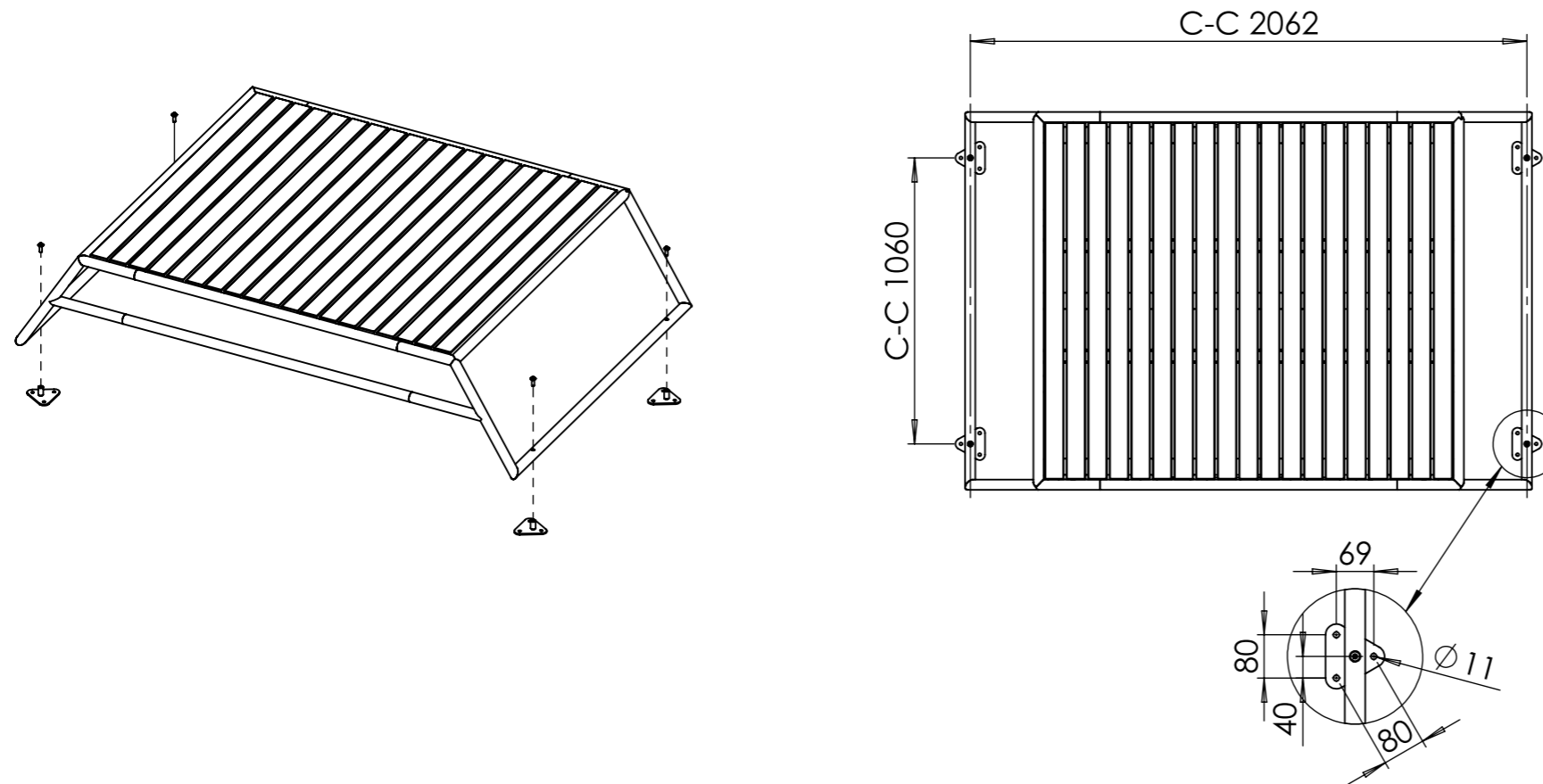

# Access möbelgrupp

## Säkerhetsavstånd Fallskydd

Ritad av Ulf Hansson  
Uppdaterad 2022-04-13

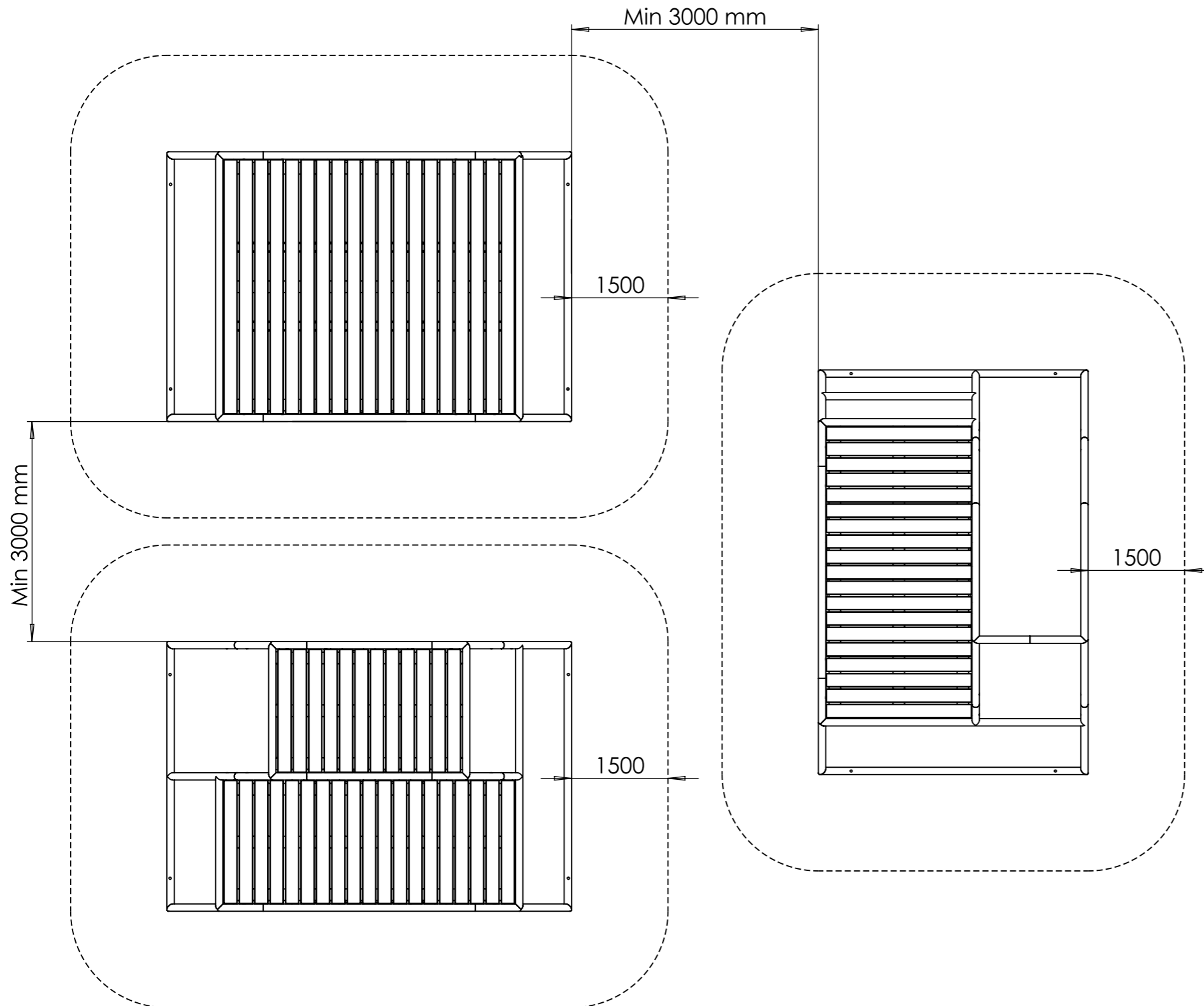

### Möblering

Det är viktigt att tänka på säkerhetsavstånd och fallskydd när Moduler av Kebne utegym monteras och möbleras intill varandra eller andra produkter.

### Säkerhetsavstånd

Nola rekommenderar ett säkerhetsavstånd på 1500 mm från ytterkanten på varje enhet. Observera att det rekommenderade avståndet mellan två enheter då blir 3000 mm.

### Fallskydd

Nola rekommenderar vidare att fallskydd anläggs enligt svensk standard SS-EN 16630:2015 "Permanent installerad fitnessutrustning för utomhusbruk – Säkerhetskrav och provningsmetoder".

Exempel på fallskydd kan vara 200 mm sand, grus eller bark. Även underlag av gummigranulat eller gräsmatta kan fungera som fallskydd.