

# Goggle Cykelpollare 2

sid 1/1

## MONTERINGSBESKRIVNING

Headoffice: Nola Industrier AB Repslagargatan 15b Box 17701  
S-118 93 Stockholm T:+46(0)8 702 19 60 F:+46(0)8 702 19 62  
E:headoffice@nola.se Sales/showroom: Skeppsbron 3  
S-211 20 Malmö T:+46(0)40 17 11 90 Orderfax:+46(0)40 12 75 45

nola

www.nola.se

Ö03-43M

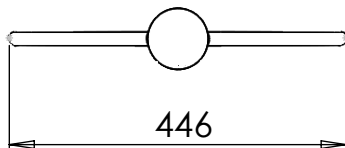
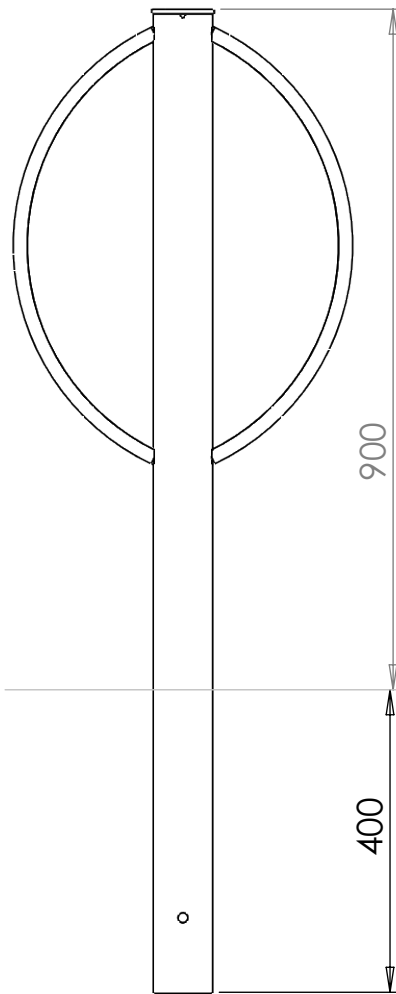

Ö03-43N

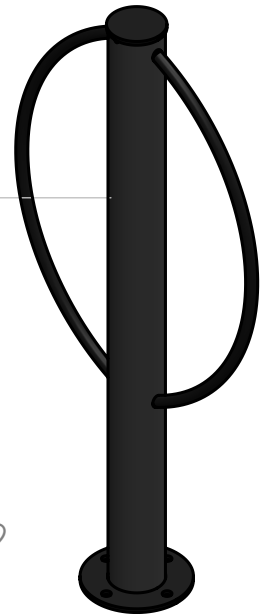
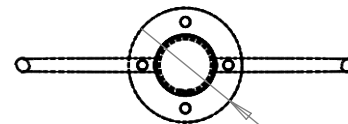
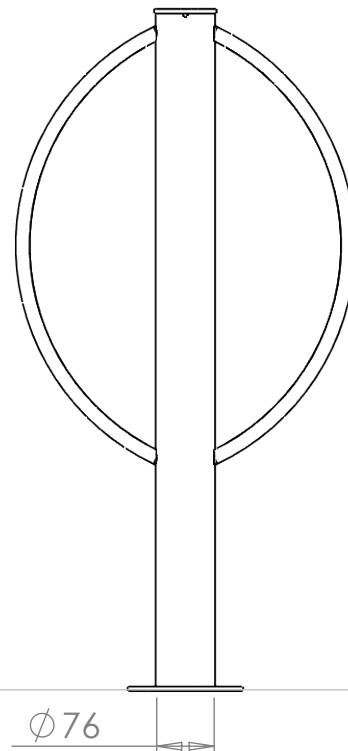

**Montering**  
cc-mått mellan pollarna 900 mm

### Ö03-43M

Gräv ett hål till frostfritt djup. Grunda med dränerande material till ett djup av 400 mm. Ställ ned ett gjutpappår min Ø150 mm. Pappårets längd skall anpassas så att det slutar ca 50 mm under färdig mark. Ställ ner pollaren i röret och fyll på med betong. Staga pollaren och låt betongen brinna. Tag bort stagningen och återställ marken runt stolpen.

### Ö03-43N

Ställ pollaren på önskad plats. märk ut hålen och fäst med lämpliga fastsättningsdorn.

Montering på träunderlag/

Montera med fransk träskruv mot träunderlag.

Montering på smågatsten eller gatuplattor/

Unergjut plattorna med betong. Det får ej finnas sätt sand mellan

plattorna och betongen. Borra plattan för expander eller kemankare.

Montage med expander ger en demonterbar fastsättning.

Montera på betongunderlag/

Borra betongen för expander eller kemankare.

Montering på grus och gräs/

Schakta ur marken för ett betongfundament. Gjut ett fundament i betong- eller pappår. Borra fundamentet för expander eller kemankare. Montera foten mot fundamentet.

### Leveransspecifikation

Ö03-43M/

Markfast pollare

1st

Ö03-43N/

Fastsättningsbar pollare

1st