

# Park Friend sid 1/1

## MONTERINGSBESKRIVNING



Huvudkontor: Nola Industrier AB Box 17701 Repslagargatan 15b  
118 93 Stockholm T: 08 702 1960 F: 08 702 1962 headoffice@nola.se  
Kundtjänst/showroom/export/press: Skeppsbron 3 211 20 Malmö  
T: 040 171 190 Orderfax: 040 127 545 order@nola.se

[www.nola.se](http://www.nola.se)

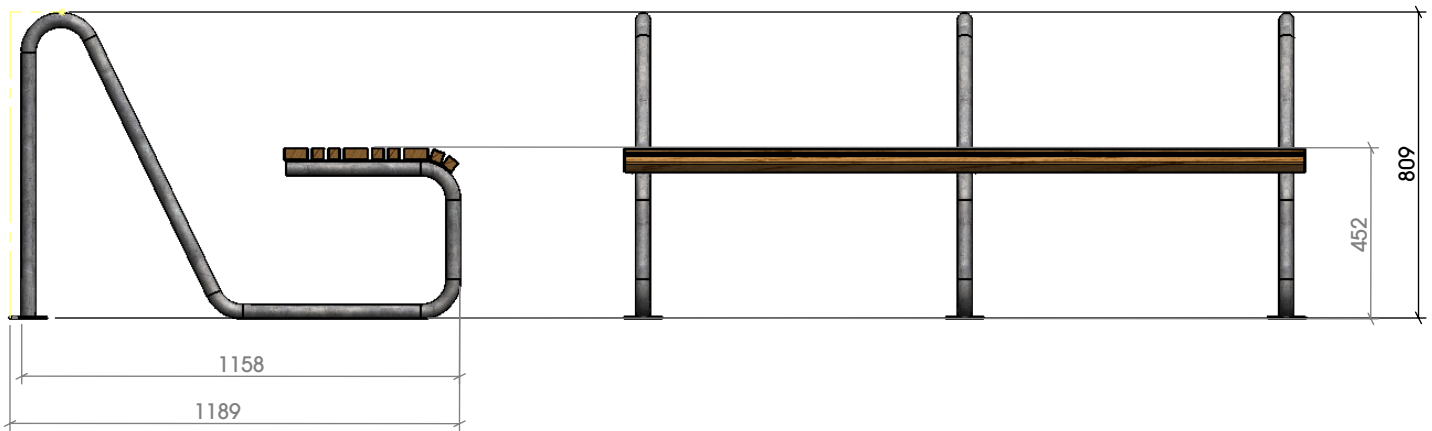

Park Friend är tillverkad i stål och ek.  
Ytbehandlad genom varmförzinkning. Eken är oljad.

**Underhåll,**  
Varmförzinkade ståldetaljer är underhållsfria.  
Skulle ändå någon skada inträffa kan det bättras med kallgalv. Eken putsas med fint sandpapper, torkas av och inoljas minst en gång per säsong för bästa skydd och utseende.

**Montering,**  
Fästes mot underlag. 4st hål, ett i varje ben.  
Anpassade för fästelement med dimension M10. Lösa underlag kräver platsgjutet betongfundament att fästa mot. Använd då förslagsvis fastsättningsdon av typ kemankare (ingår ej).

Specifikationer/  
Ö03-92 Park Friend cykelbänk

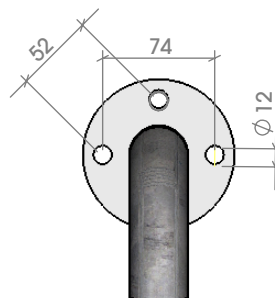
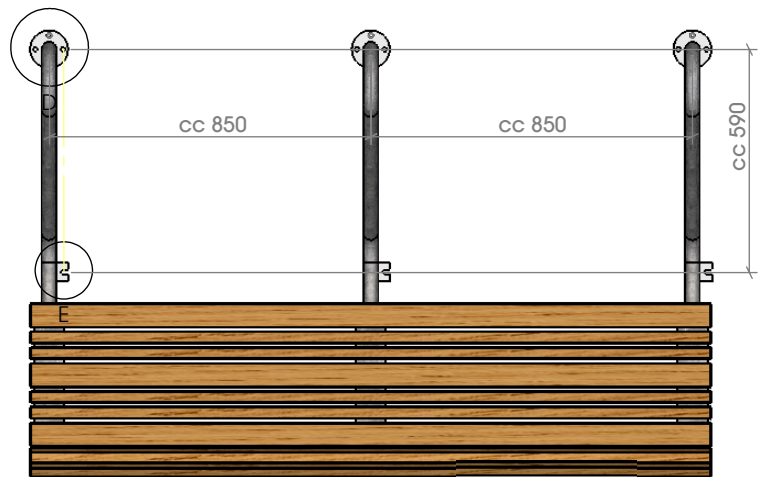

DETAIL D  
SCALE 1 : 5

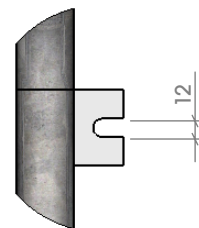

DETAIL E  
SCALE 1 : 5

Leveransspecifikation:

Park Friend cykelbänk 1st