

MONTERINGSBESKRIVNING

Headoffice: Nola Industrier AB Repslagargatan 15b Box 17701
 S-118 93 Stockholm T:+46(0)8 702 19 60 F:+46(0)8 702 19 62
 E:headoffice@nola.se Sales/showroom: Skeppsbron 3
 S-211 20 Malmö T:+46(0)40 17 11 90 Orderfax:+46(0)40 12 75 45

nola

www.nola.se

Ö16-97N

Ö16-97F

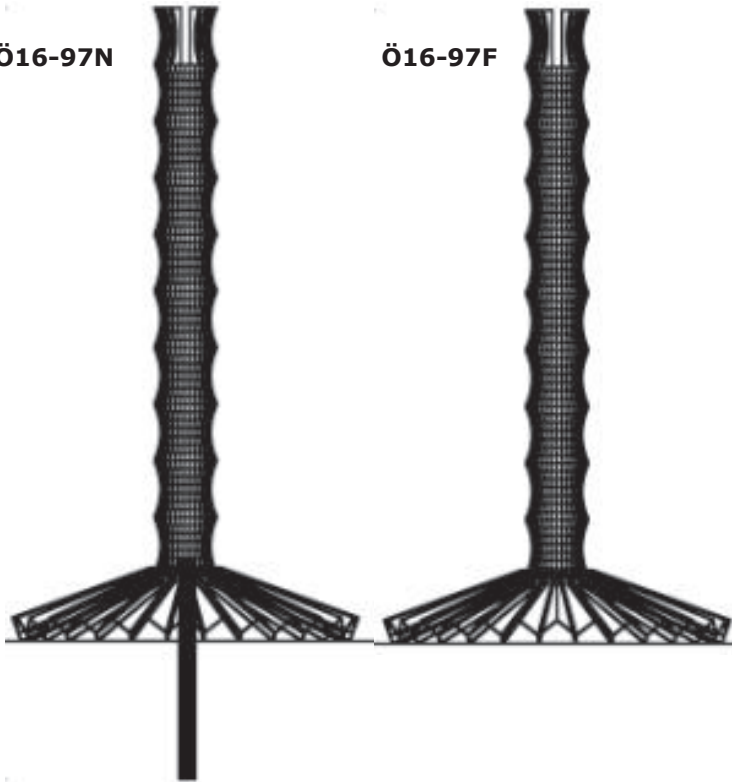

1

2

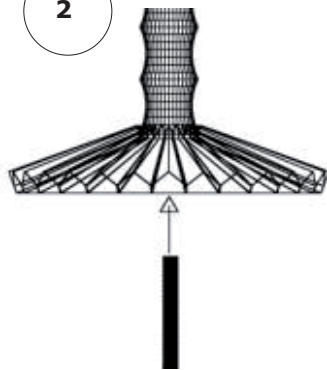
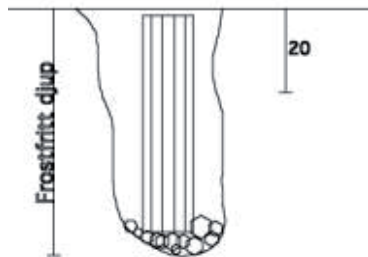

3

4

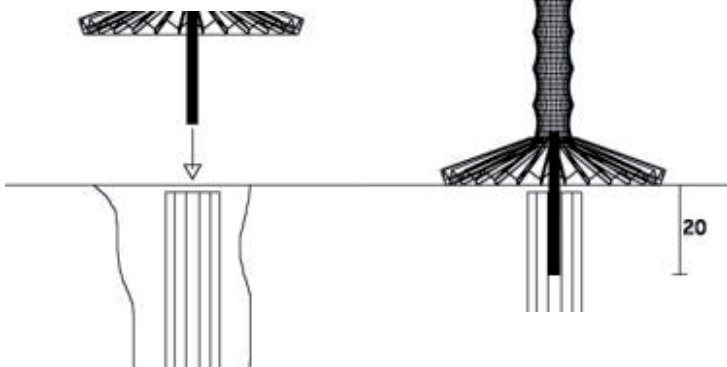

Fristående/

Pollaren ställs upp fristående. Den stora gjutjärnsfoten gör att den står stadigt.

Markfast och nedgjutningsbar/

Pollaren är försedd med ett gängat hål i botten dimension M27. Hålet är 25 mm djupt. Bifogad gängad stång M27 längd 225 mm (för markfast pollare) eller längd 320 (för nedgjutningsbar pollare) skall användas vid montage.

Montage av sevilla nedgjutningsbar/

- 1) Gräv en grop till frostfritt djup och grunda med icke tjälskjutande material. Ställ ned ett gjut papprör diameter ca 200 mm eller färdigt betongfundament. Gjut med betong i pappröret eller färdigfundamentet. Borra fundamentet för kemankare.
- 2) Gänga på gängstången på pollaren.
- 3) Lägg i kemankare i hålet samt ställ på pollaren. Väg av noggrant så att pollaren står i lod. Det är viktigt att hela bottenytan på pollaren stödjer mot betongfundamentet. Det kan annars vara nödvändigt att undergjuta med expanderande betong. Gäller markfast pollare.

Montering av rep/

Repet kan tryckas ned i slitsen på pollaren. Det kan även lätt tas upp ur slitsen. För permanent fastsättning kan man borra ett hål för en rostfri fjädrande rörpinne. 5x70 mm. Borra ett genomgående hål genom både toppen på pollaren och repet. Slå in den fjädrande rörpinnen i hålet genom repet. Rörpinnen kan demonteras genom att slå in en 4 mm dorn i hålet. Rörpinnen kan sedan återanvändas.

Specification/

Ö16-97F	Sevilla fristående, slitsadtopp för rep
Ö16-97N	Sovilla fastsättningsbar, slitsad topp för rep
Ö16-99	Rep till pollare Sevilla (Ange önskad längd)

Lerveransspecification/

Ö16-97F

1 st Pollare

Ö16-97N

1 st Pollare

1 st Pinnbult M27 längd 320 mm(200 mm under mark)