

# Monteringsanvisning

## High Bench möbelsystem

### Innehållsförteckning

Översikt möbelsystem	s. 2
Monteringsordning	s. 3
Montering benstativ	s. 4
Montering kopplingsbord	s. 5
Fastsättning ovan mark	s. 6
Produktinformation High Bench	s. 7
Produktinformation High Bench soffa	s. 8
Produktinformation High Bench kopplingsbord	s. 9
Produktinformation High Bench armstöd	s. 10

# High Bench möbelsystem

## Översikt

Ritad av Odin Sollie  
Ritad datum 24-01-02

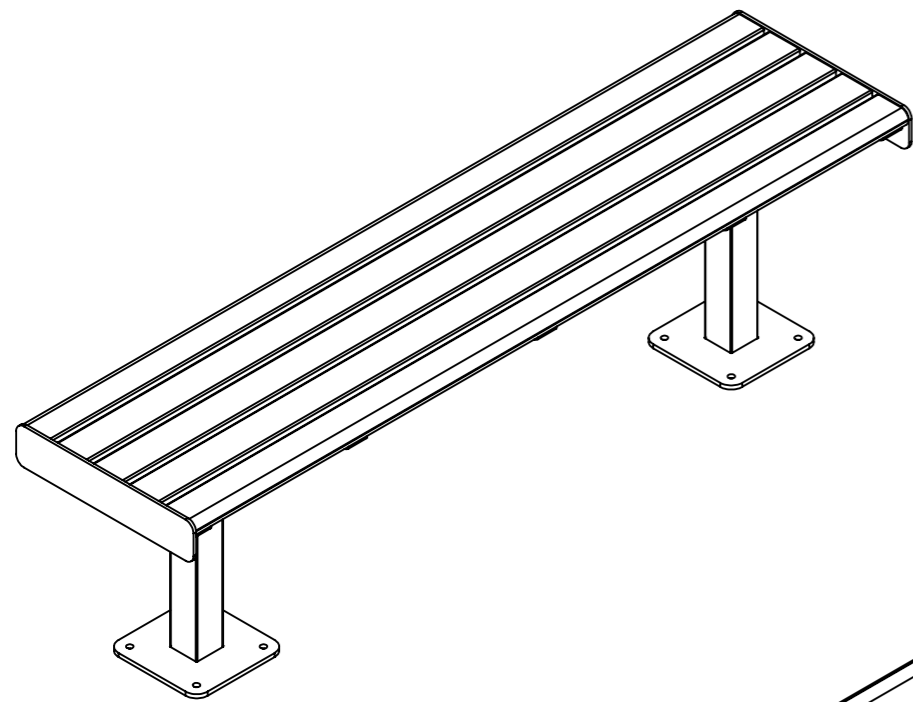

U11-55  
High Bench

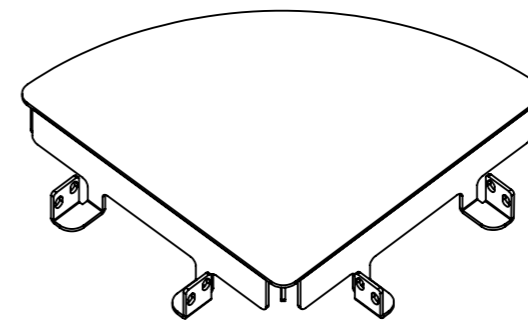

U11-55Arm  
High Bench armstöd

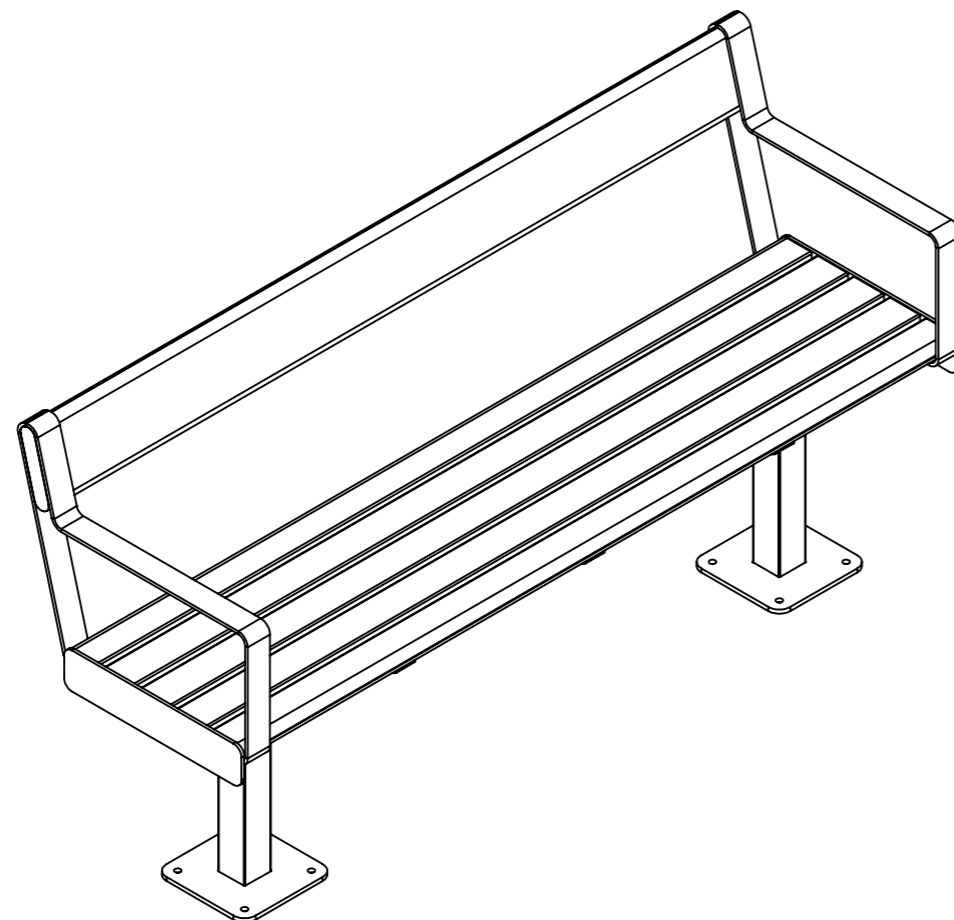

U11-55S  
High Bench soffa

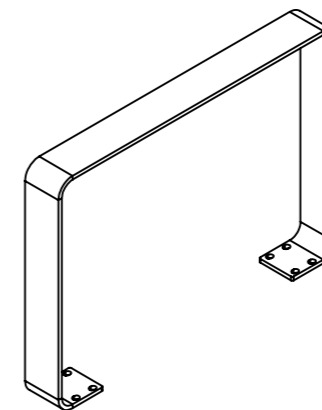

U11-55B  
High Bench kopplingsbord

# High Bench möbelsystem

## Monteringsordning

Ritad av Odin Sollie  
Ritad datum 24-01-02

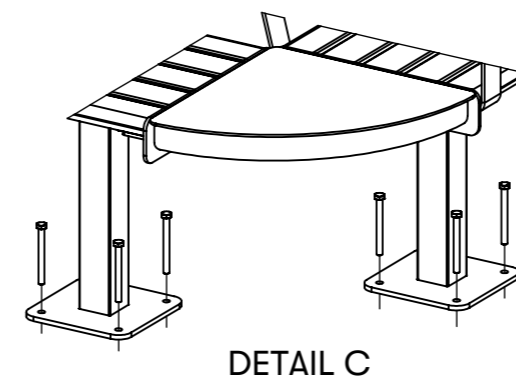
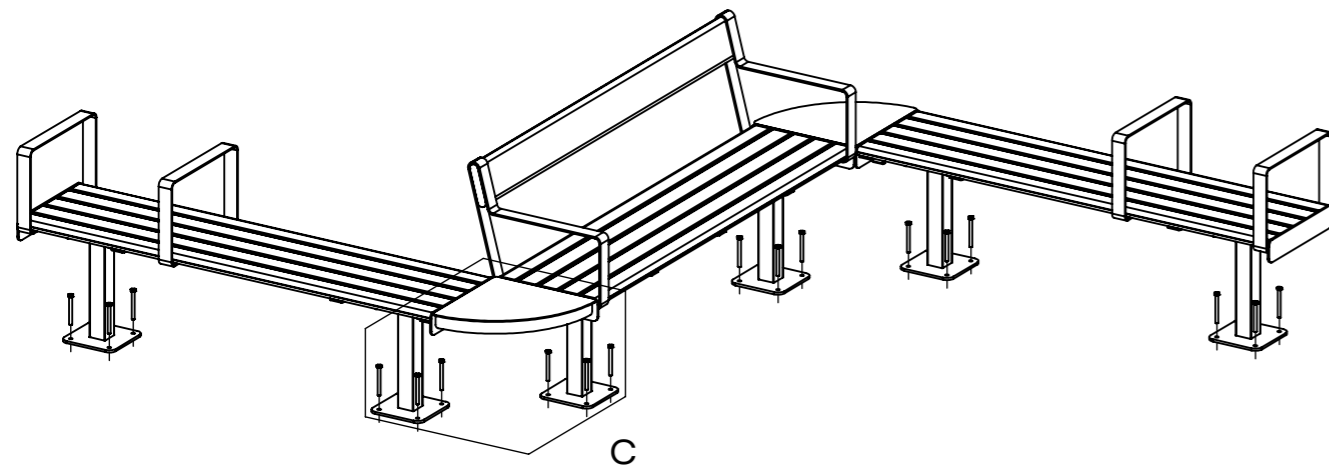
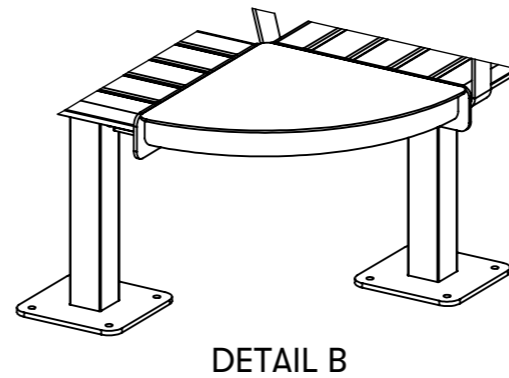
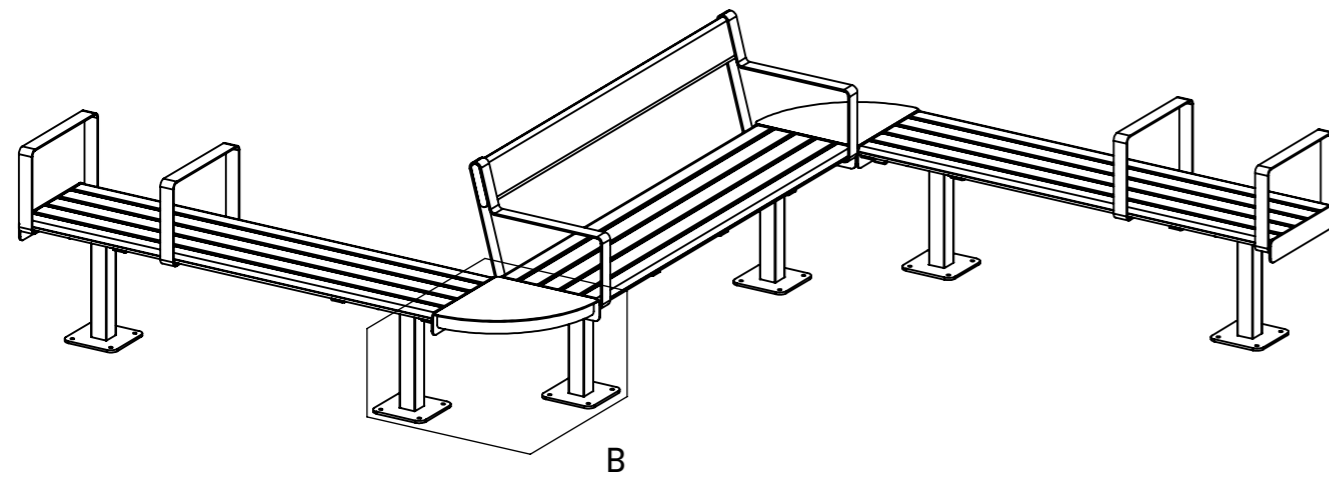
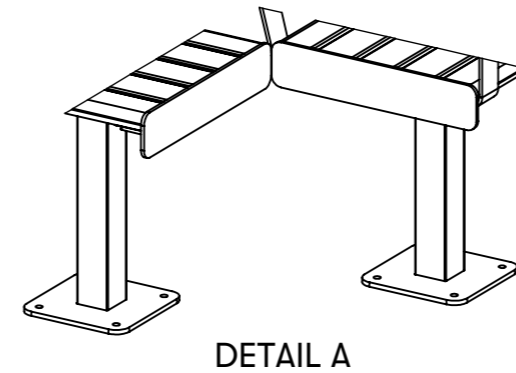
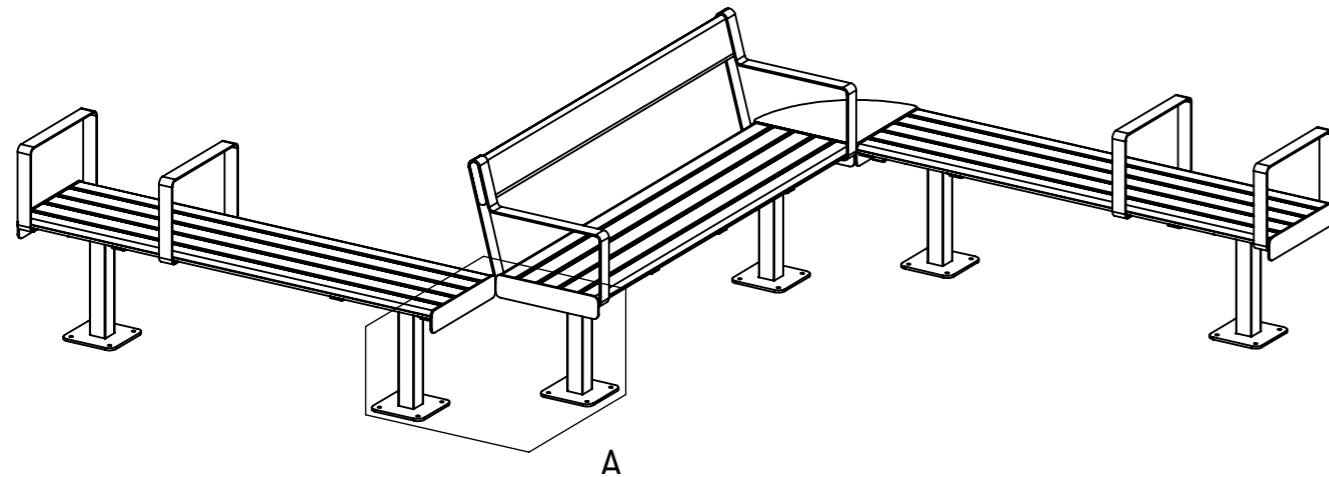

### Monteringsordning

Det är viktigt att High Bench möbelsystem monteras i rätt ordning då borden har små marginaler och kanske inte kan monteras på alls om det görs sist.

1. Ska möbelsystemet bultas mot gjutet fundament kan dessa gjutas först, C-C mellan stativ inom bänkar och mellan bänkar med bord ses på sida 6.
2. Montera benstativ till sitsarna enligt instruktioner på sida 4.
3. Ställ ut bänkar och soffor som de ska stå med kopplingsbord mellan sig på platsen, dvs på fundamenten.
4. Montera på kopplingsborden och spänn fast dem, instruktioner på sida 5.
5. Markera benstativens samtliga hål eller borra i fundamenten direkt genom hålen och gör fast bänkarna. Akta så inte lacken i fotplåtarna skadas.

Om hålen kräver ytterligare förberedelser, lyft av hela bänkkombinationen och lyft sedan tillbaka den på samma plats innan fastsättning.

# High Bench möbelsystem

## Montering benstativ

Ritad av Odin Sollie  
Ritad datum 24-01-02

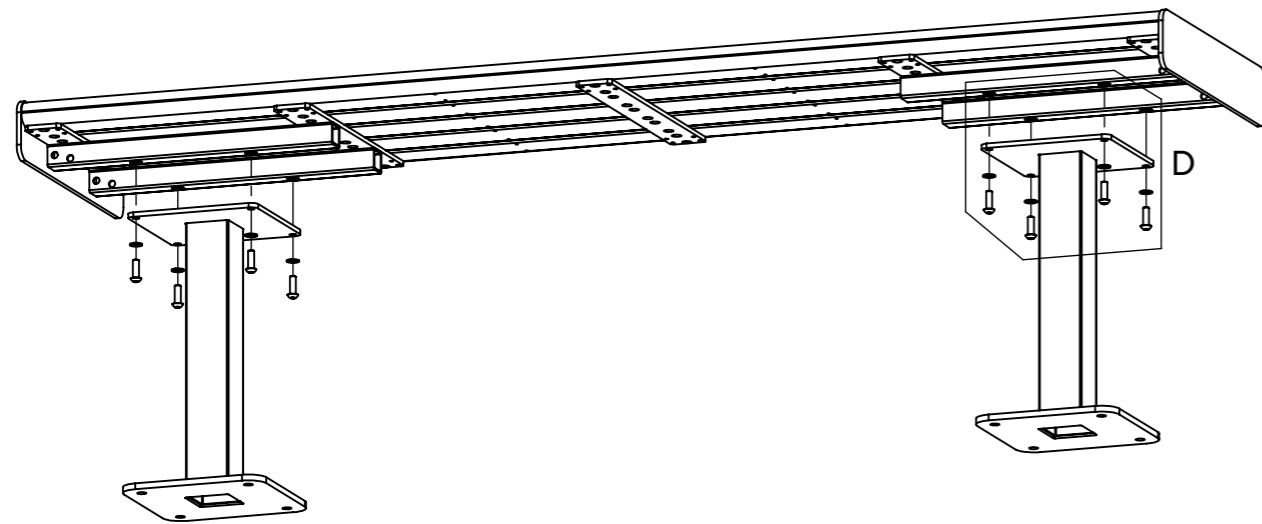

### Montering benstativ

Bänkens och soffans sitsar kommer med tillhörande benstativ avmonterade.

Till fyrkantsrören på sitsarnas undersidor skruvas benstativen fast med 4 st medföljande M8x20 bultar per bentopp + brickor.

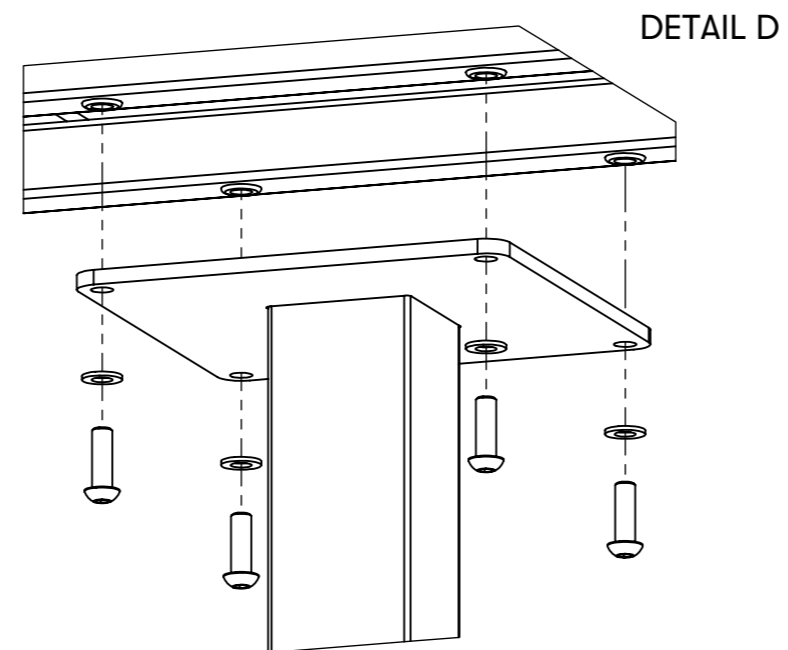

# High Bench möbelsystem

## Montering kopplingsbord

Ritad av Odin Sollie  
Ritad datum 24-01-02

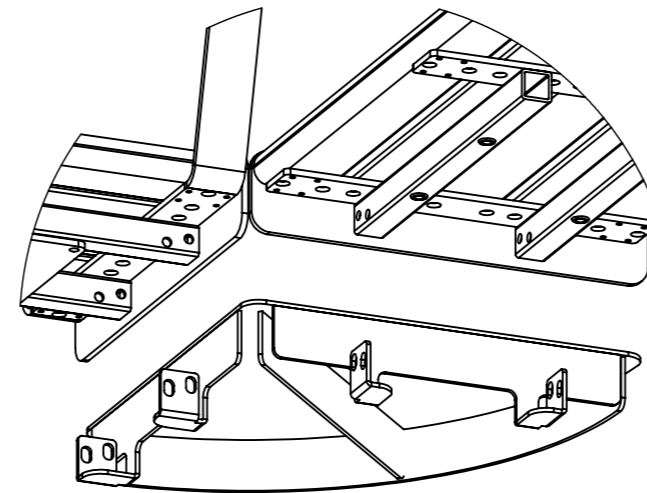
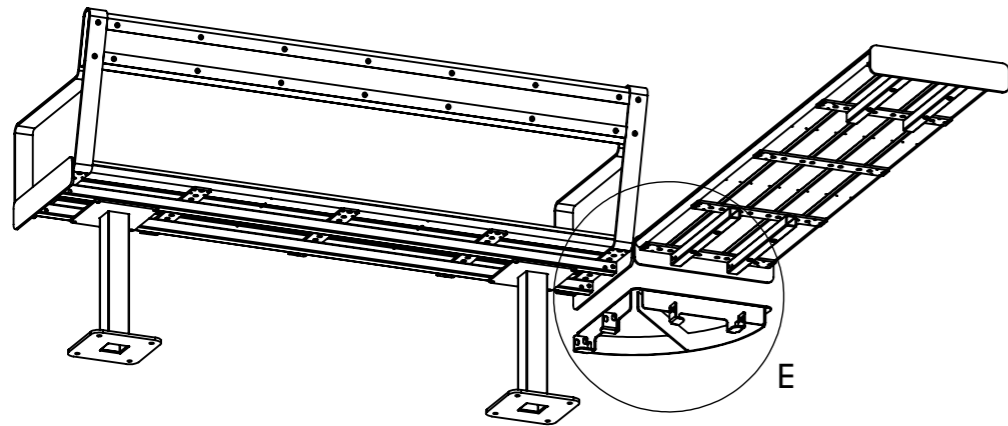

DETAIL E

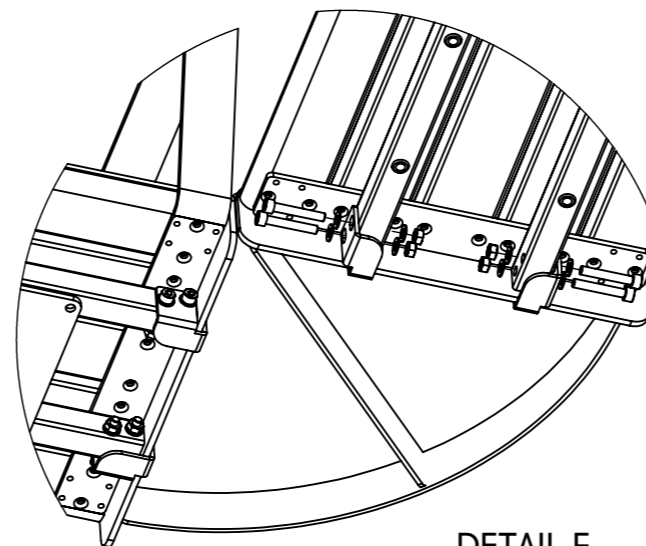
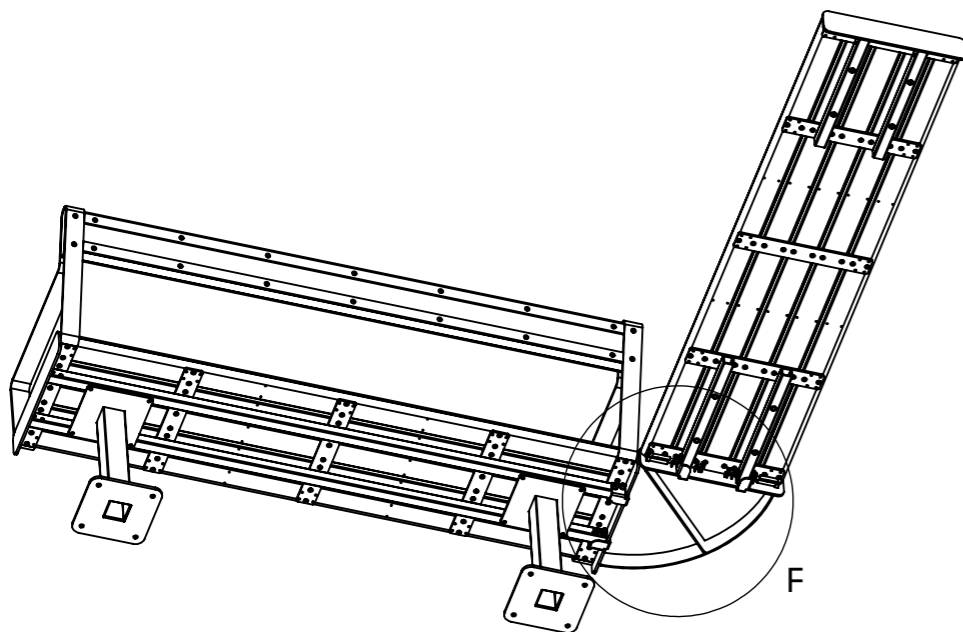

DETAIL F

### Montering benstativ

Kopplingsbordet monteras med fördel när benen sitter på sitsarna så att bänkarna kan stå själva.

1. Ställ bänkarna eller sofforna i 90 graders vinkel så stålgavlarna nästan snuddar varandra i innerhörnet. För upp bordet underifrån så att det hamnar på plats med vinkelstålen utanpå fyrkantsrören.

2. Fäst vinkelstålen mot rören med medföljande M8x50 skruvar, brickor och muttrar genom hålen. Spänn först när bordet är justerat i höjd med sitsarna.

Bordet kan också tillfälligt monteras på bara en bänk eller soffa i väntan på att en till ska ansluta.

# High Bench möbelsystem

## Fastsättning

Ritad av Odin Sollie  
Ritad datum 24-01-02

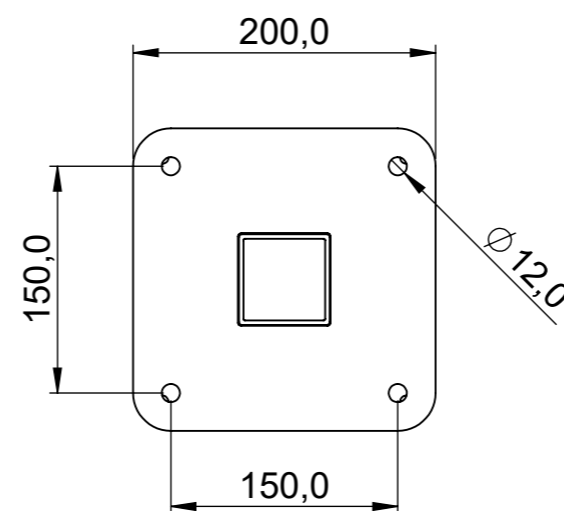
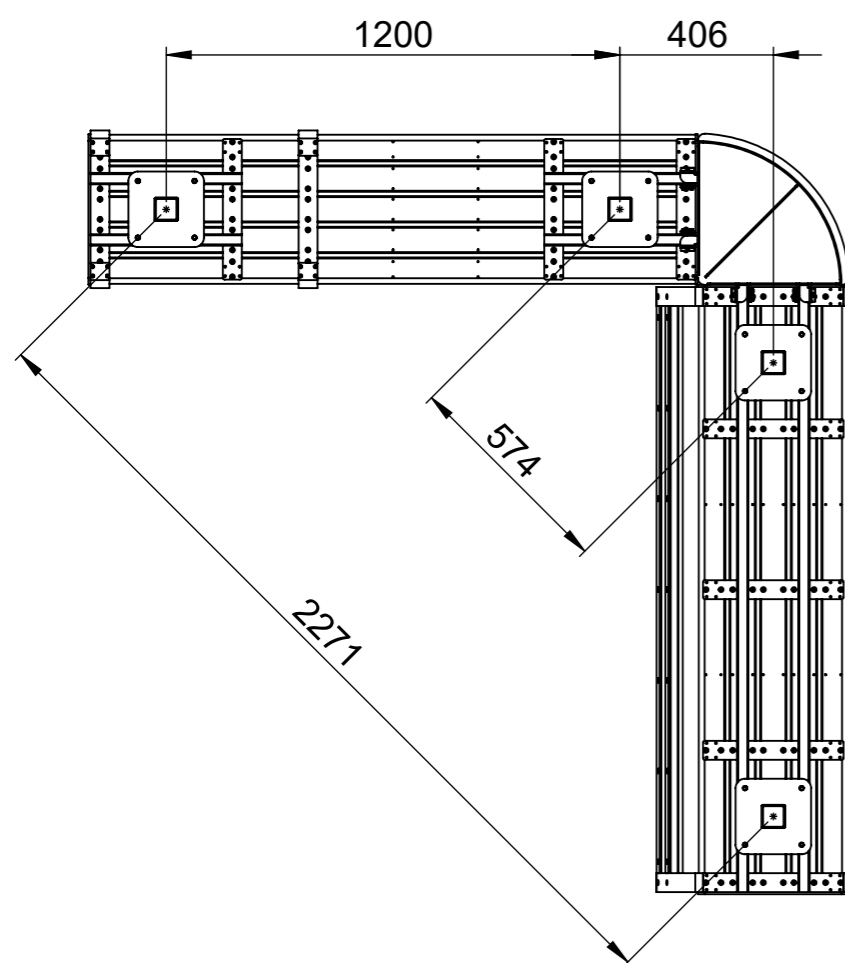
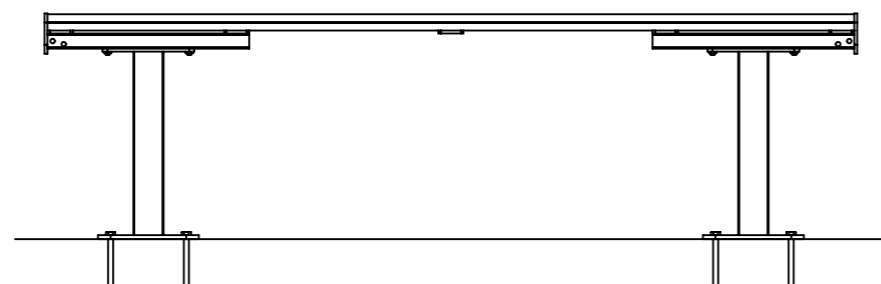

### Fastsättning

Bänken och soffan har hålförsedda fotplattor för montering med 4 st M10-skruvar per fotplatta.

### Montering på träunderlag

Montera med fransk träskruv mot träunderlag

### Montering på smågatsten eller gatuplattor

Unergjut plattorna med betong. Det får ej finnas sättsand mellan plattorna och betongen. Borra betong och platt för expander eller kemankare.

### Montering mot betong eller stenblock etc.

Montera med kemankare eller expander. Montage med expander ger en demonterbar fastsättning

# High Bench möbelsystem

## High Bench

Ritad av Odin Sollie  
Ritad datum 24-01-02

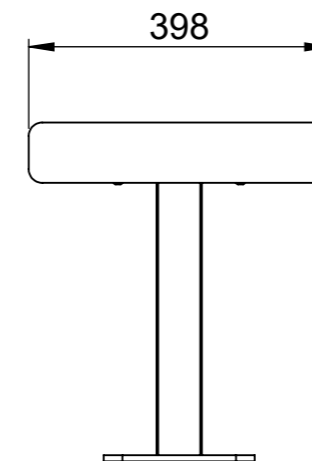
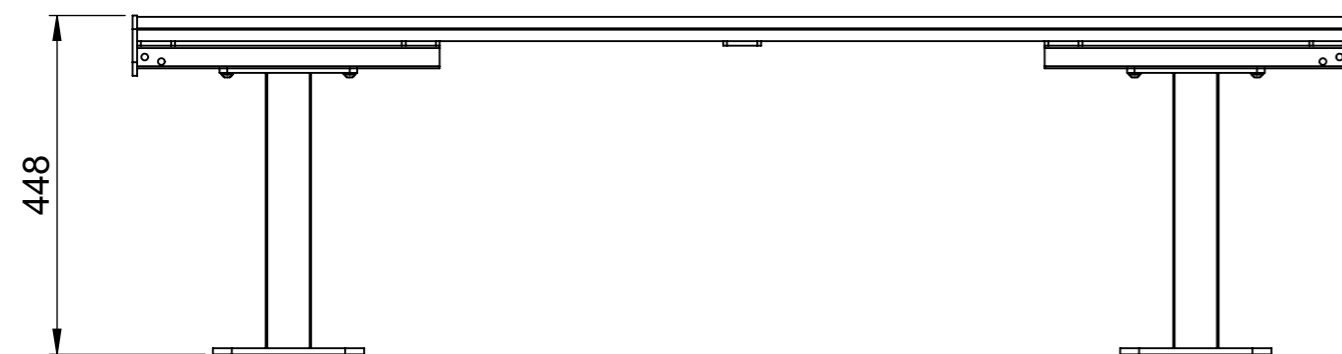
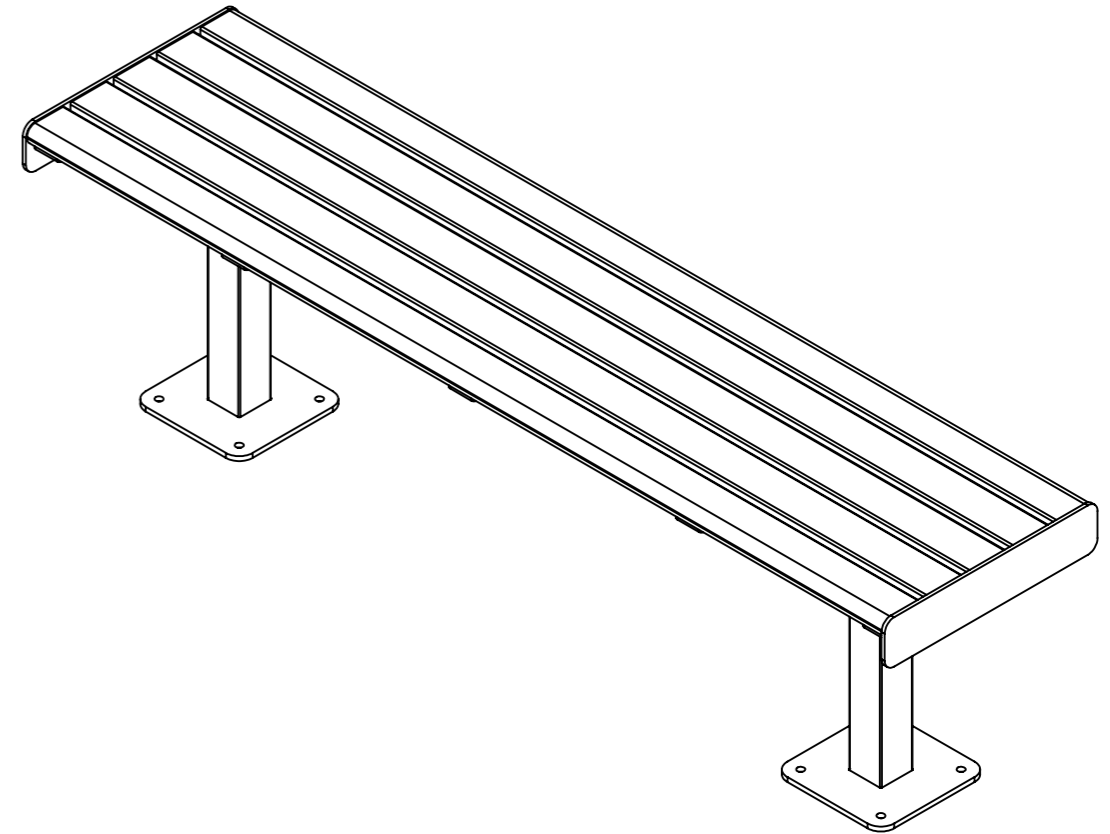
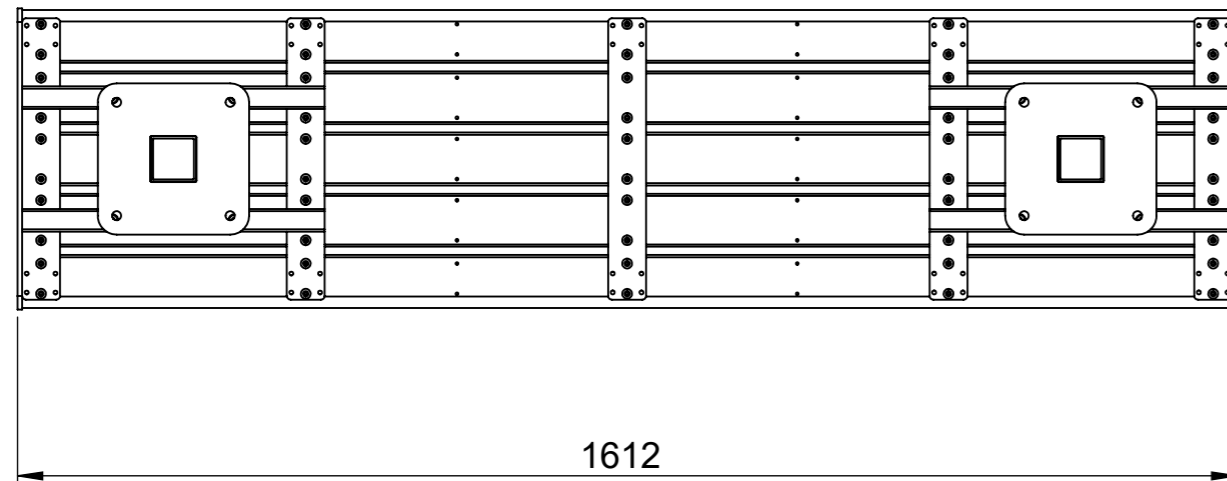

### **U11-55 High Bench**

Inkluderar en sits, 2 st benstativ och  
8 st M8x20-skrivar, brickor och muttrar.  
Vikt 36 kg

# High Bench möbelsystem

## High Bench Sofa

Ritad av Odin Sollie  
Ritad datum 24-01-02

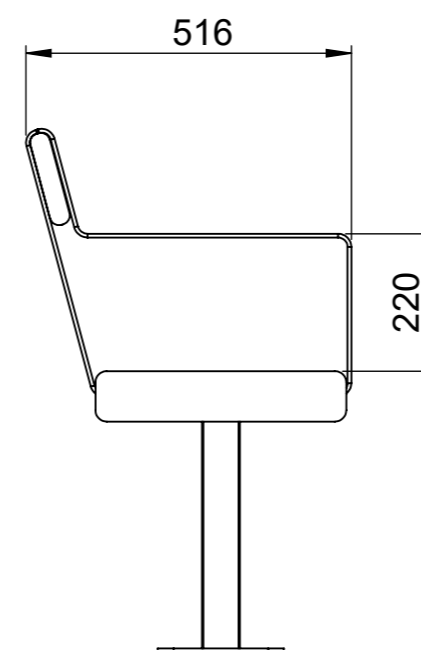
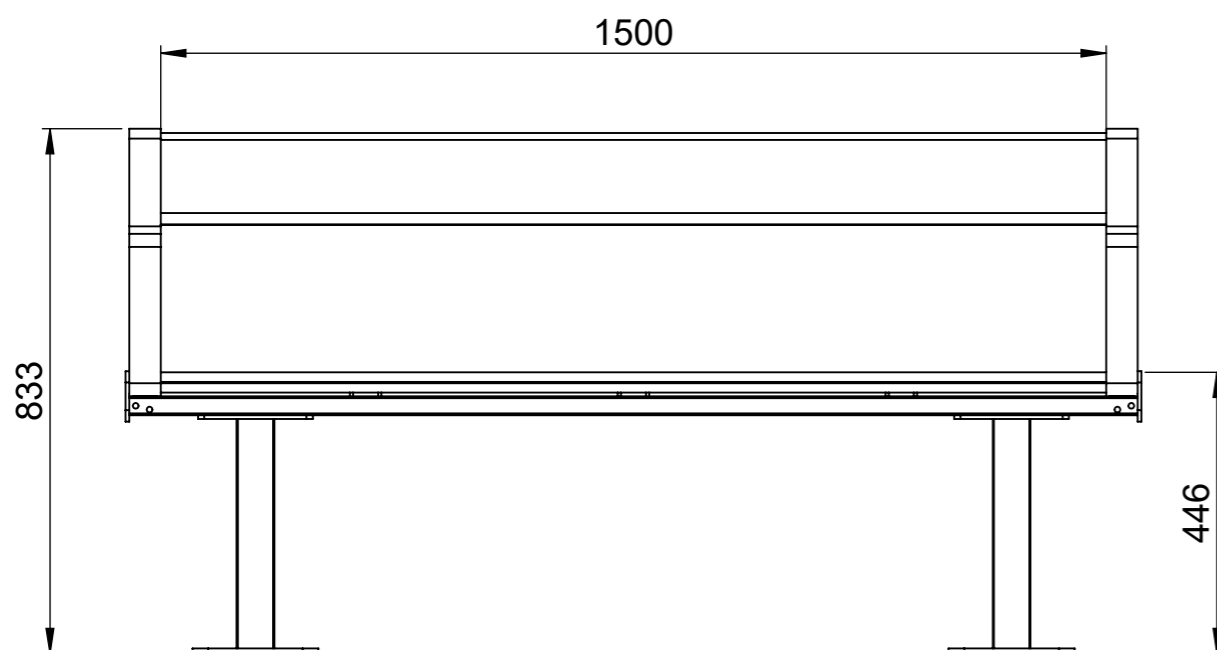
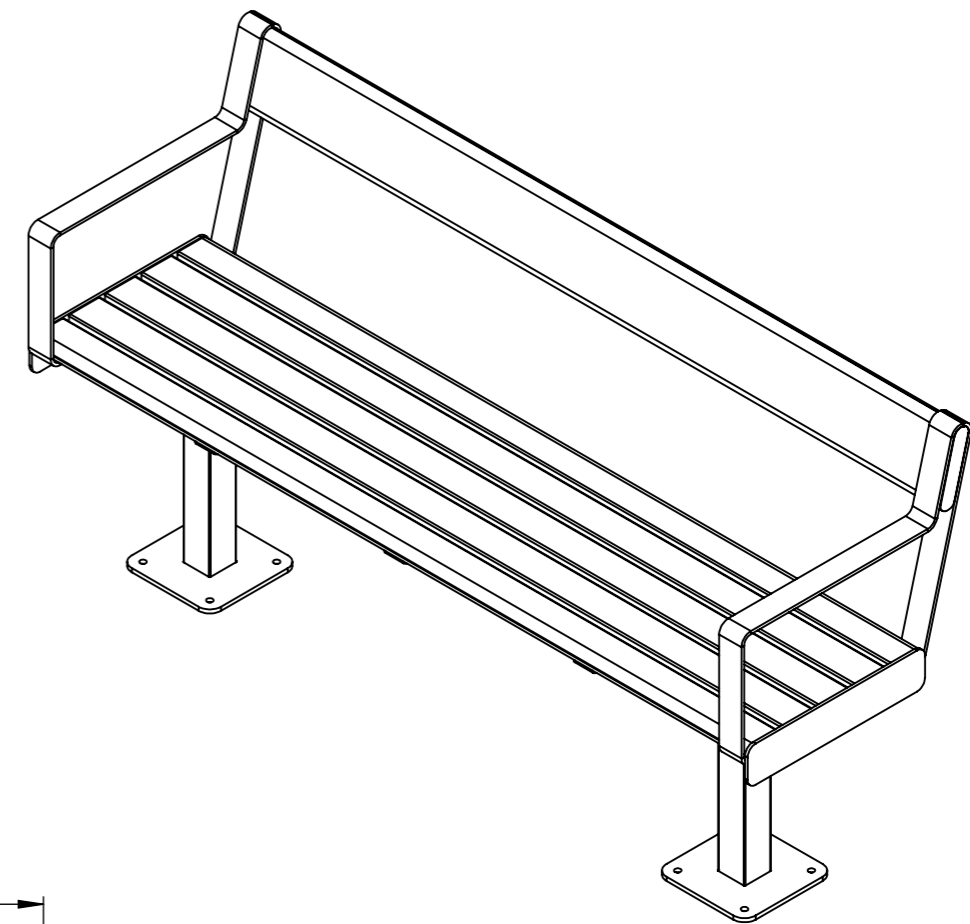
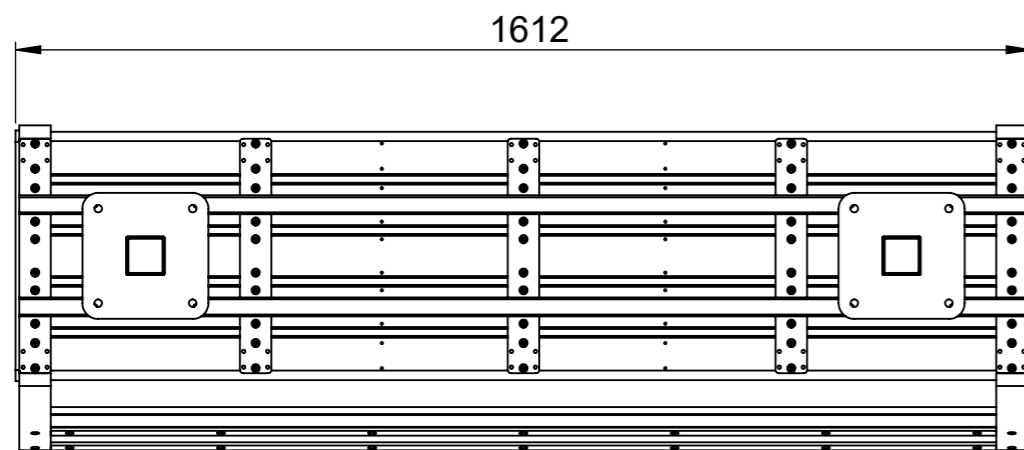

### **U11-55S High Bench sofa**

Inkluderar en sits, rygg- och armstöd,  
2 st benstativ och 8 st M8x20-skruvar,  
brickor och muttrar till dessa.  
Vikt 52 kg



# High Bench möbelsystem

## High Bench Kopplingsbord

Ritad av Odin Sollie  
Ritad datum 24-01-02

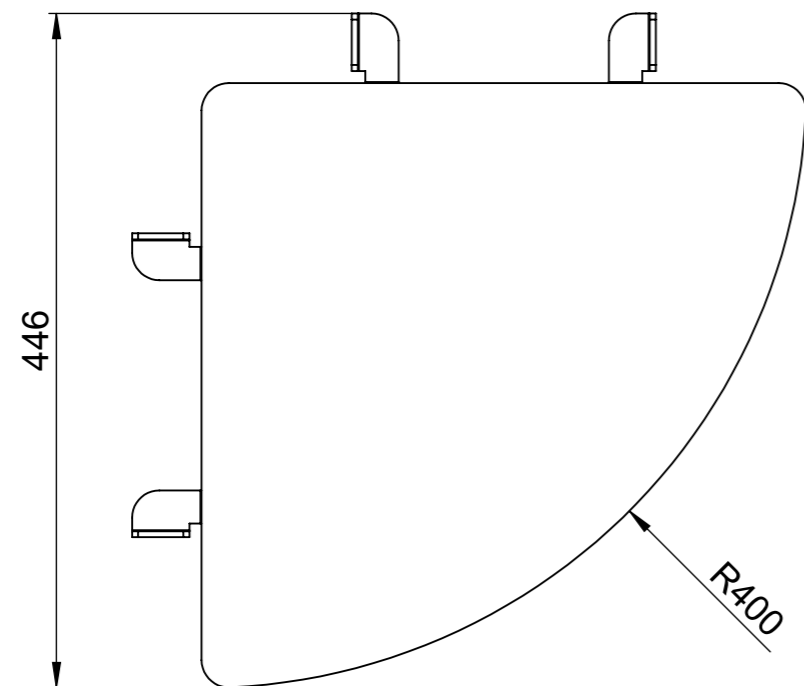
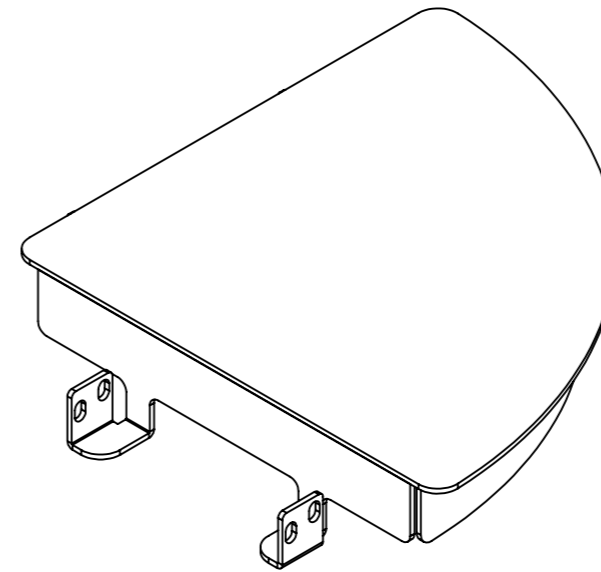
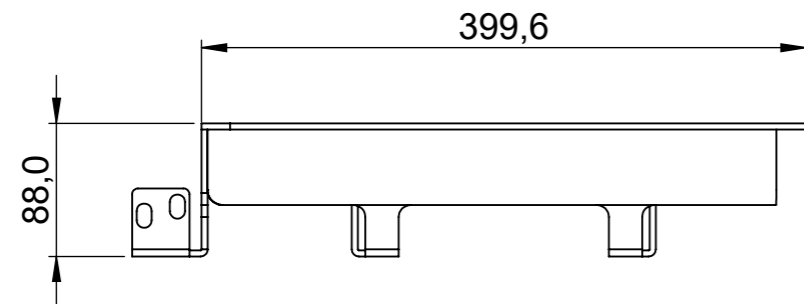

### **U11-55B High Bench kopplingsbord**

Inkluderar 4 st M8x50-bultar med brickor och muttrar  
för montering på två stycken bänkar eller soffor.  
Vikt 7 kg

# High Bench möbelsystem

## High Bench Armstöd

Ritad av Odin Sollie  
Ritad datum 24-01-02

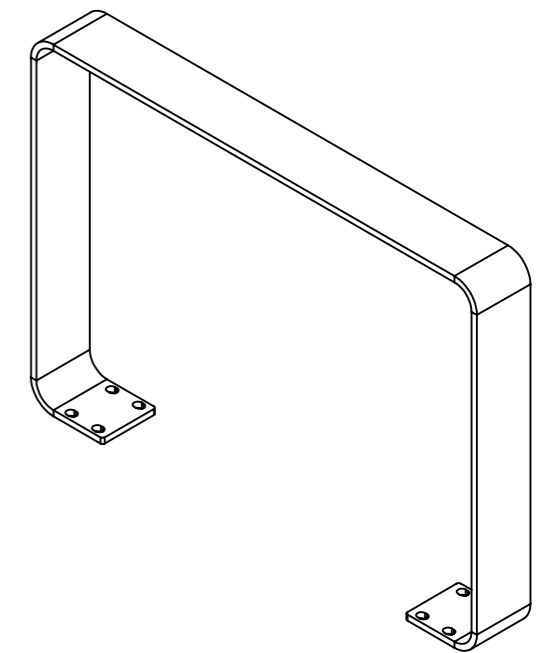
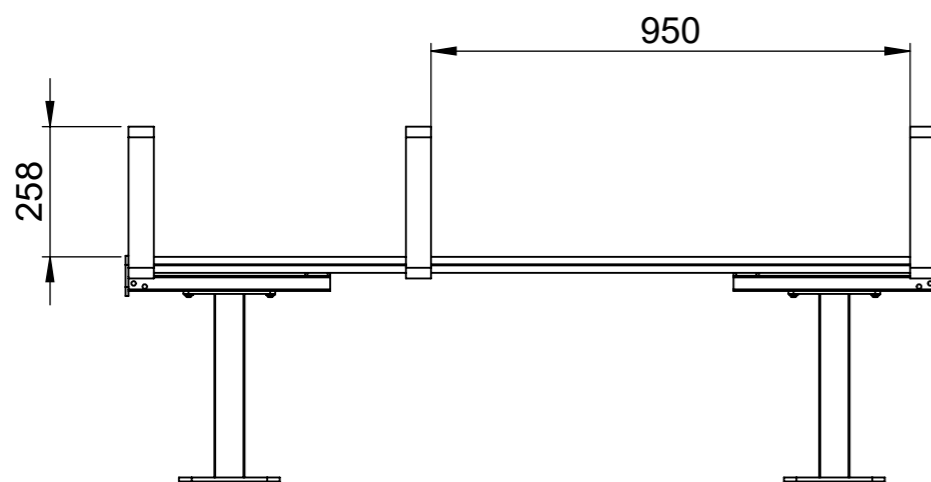
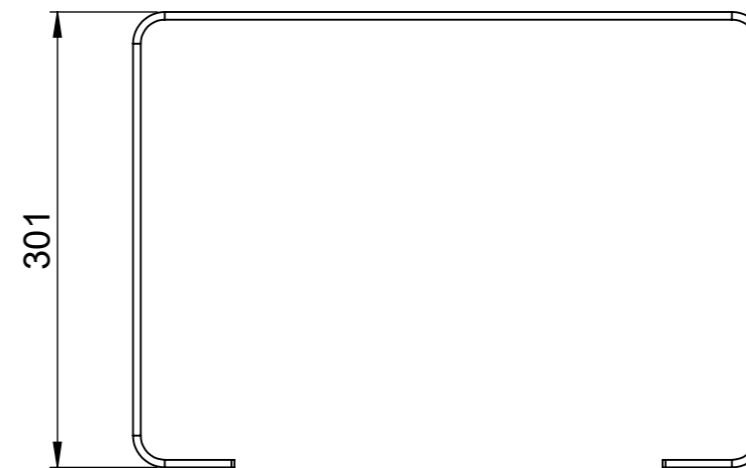
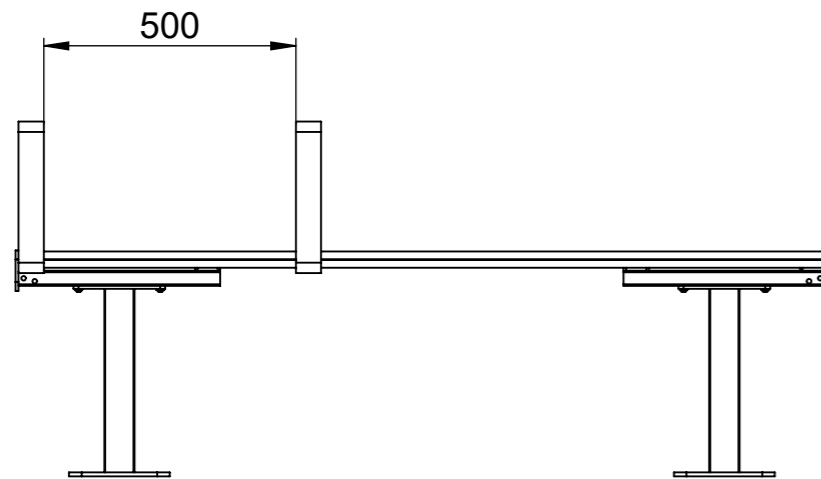
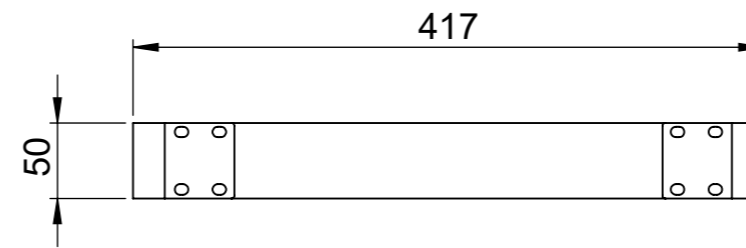
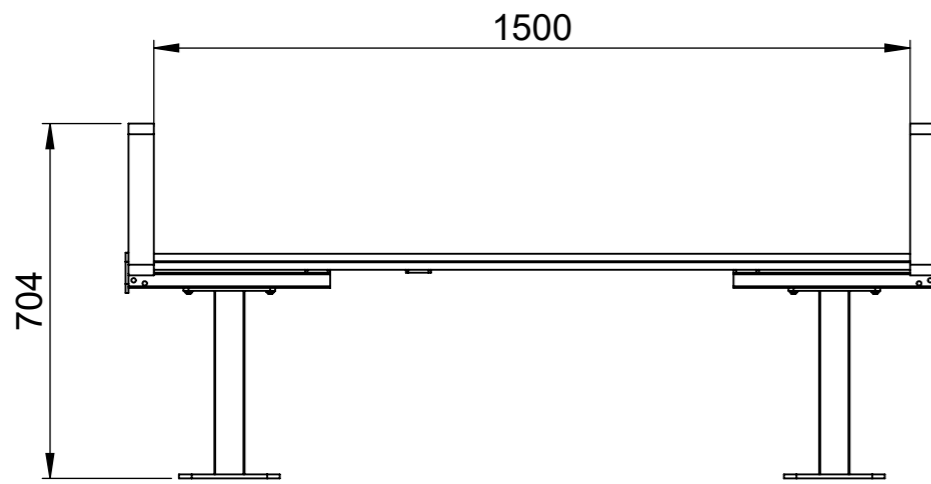

### **U11-55Arm High Bench armstöd**

När armstöd beställs kommer de monterade på sitsen. Specificera vart på sitsen de ska sitta.  
Till vänster ses exempel på hur 2-3 armstöd kan placeras på en bänk.  
Vikt 2 kg